



de Aufbauanleitung

fr Instructions de montage

it Istruzioni di montaggio

en Assembly instructions

da Monteringsvejledning

sv Monteringsanvisning

cs Návod k montáži

pl Instrukcja montażu

sk Návod na montáž

hu Összeszerelési útmutató

tr Kurulum talimatları

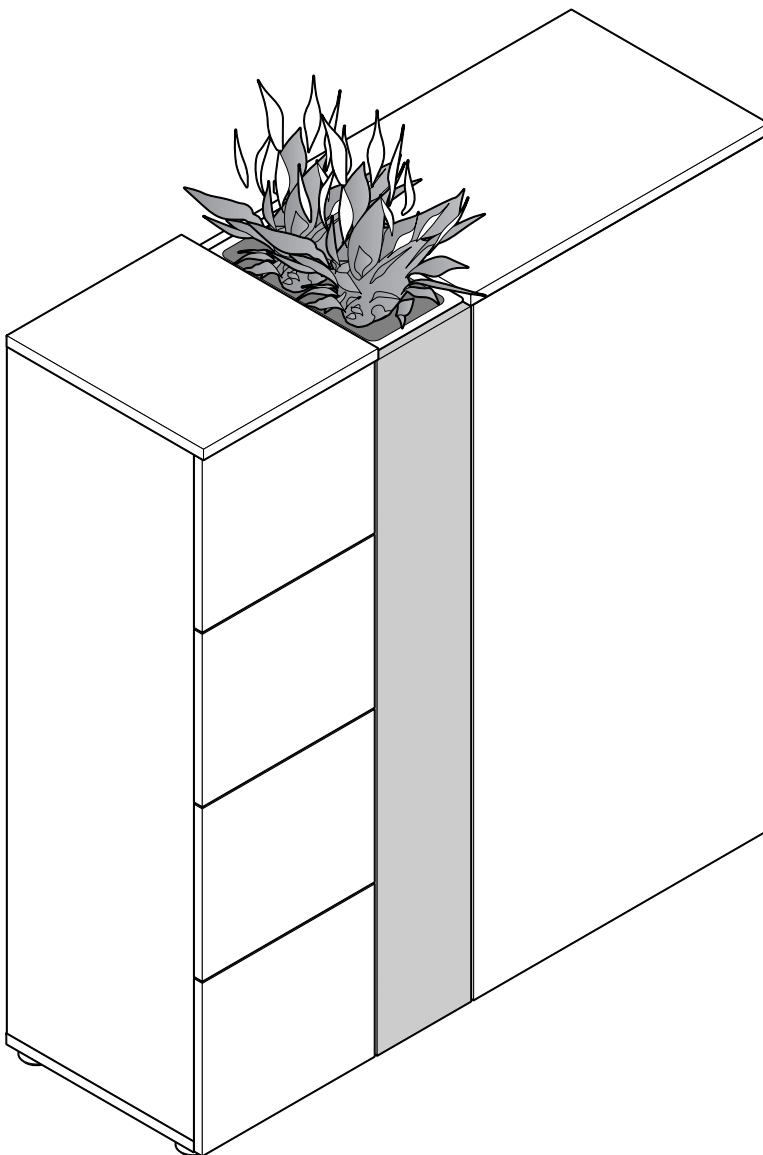

Montage mit 2 Personen!

Montage à 2 personnes!

Per il montaggio sono necessarie 2 persone!

Assembly requires 2 people!

Montering med 2 personer!

Montering med 2 personer!

Montáž: 2 osoby!

Montaż w 2 osoby!

Montáž musia vykonať 2 osoby!

Két személy szerelje össze!

Kurulum için 2 kişi gereklidir!



Unbedingt zuerst lesen!

A lire absolument avant de débiter l'article!

Leggere attentamente prima dell'utilizzo!

Read before assembling!

Læs altid monteringsvejledningen!

Läs alltid anvisningen först!

Nutno nejdřív přečíst!

Najpierw koniecznie przeczytać!

Bezpodmienečne si najprv prečítajte!

Szerelés előtt olvassa el!

Mutlaka okuyun!

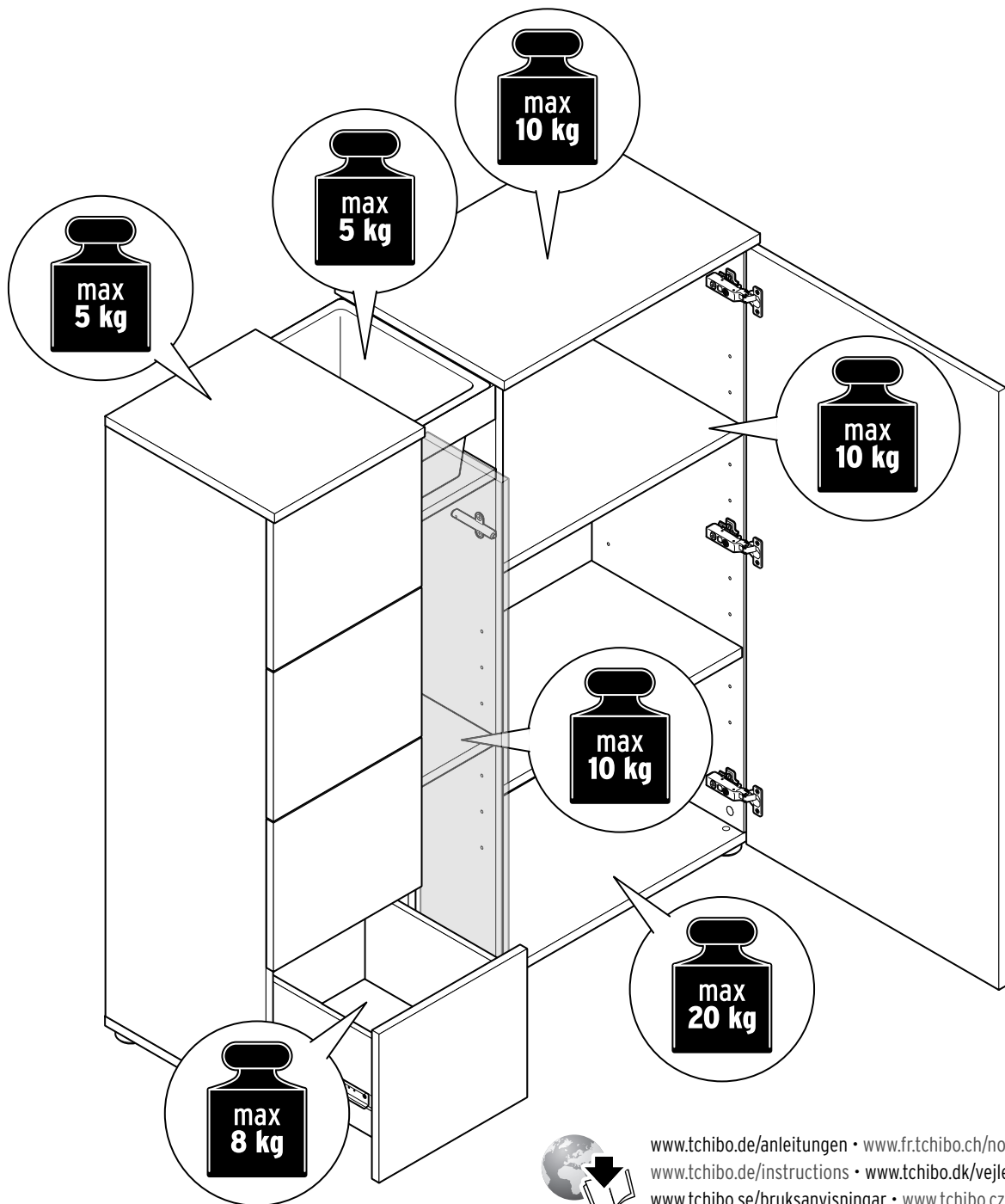

www.tchibo.de/anleitungen • www.fr.tchibo.ch/notices
www.tchibo.de/instructions • www.tchibo.dk/vejledninger
www.tchibo.se/bruksanvisningar • www.tchibo.cz/navody
www.tchibo.pl/instrukcje • www.tchibo.sk/navody
www.tchibo.hu/utmutatok • www.tchibo.com.tr/kilavuzlar

de

Liebe Kundin, lieber Kunde!

Der Artikel ist mit einem Kunststoff-Einsatz ausgestattet, den Sie bepflanzen oder aber als Aufbewahrungsfach für Zeitschriften o.Ä. verwenden können. Alternativ kann das offene Fach mit einer Abdeckplatte verschlossen werden, sodass eine durchgehende Ablagefläche entsteht.

Bewahren Sie diese Anleitung zum späteren Nachlesen auf.

Bei Weitergabe des Artikels übergeben Sie auch diese Aufbauanleitung.

Wir wünschen Ihnen viel Freude mit diesem Artikel.

Ihr Tchibo Team

Zu Ihrer Sicherheit



GEFAHR für Kinder

- Halten Sie Kinder vom Verpackungsmaterial fern. Die Tüten und Folien sind kein Spielzeug. Achten Sie darauf, dass diese nicht über den Kopf gestülpt oder Teile davon verschluckt werden. Erstickungsgefahr!
- Für die sichere Montage wird der Artikel mit diversen Kleinteilen ausgeliefert. Diese Teile können bei Verschlucken lebensgefährlich sein. Halten Sie deshalb Kinder fern, wenn Sie den Artikel montieren.
- Halten Sie Kleinkinder von dem Artikel fern, da sie versuchen könnten, sich daran hochzuziehen oder hinaufzuklettern.

VORSICHT - Verletzungsgefahren und Sachschäden!

- Stellen Sie den Artikel immer auf ebenen, nicht abschüssigen Boden.
- Stellen oder setzen Sie sich nicht auf den Artikel. Er könnte umkippen oder beschädigt werden.
- Stellen Sie den Artikel nicht frei in den Raum bzw. frei an eine Wand. Für eine optimale Standfestigkeit muss der Artikel an einer geeigneten Wand befestigt werden.
- Für die Wandmontage haben wir Montagematerial (Schrauben und Dübel) beigelegt. Das Montagematerial ist für übliches, festes Mauerwerk geeignet. Informieren Sie sich vor der Wandmontage über das geeignete Montagematerial für Ihre Wand. Vergewissern Sie sich, dass sich keine Rohre oder Leitungen an der Bohrstelle befinden!
- Montieren Sie den Artikel auf einer weichen und ebenen Unterlage; legen Sie die Transportpappe unter, damit die Oberflächen nicht zerkratzt oder beschädigt werden.
- Wenn Sie den Kunststoff-Einsatz bepflanzen, setzen Sie unbedingt den gelochten Zwischenboden ein, um Staunässe zu vermeiden. Es empfiehlt sich ggf. der Einbau eines Wasserstandsanzeigers (nicht im Lieferumfang enthalten).
- Verwenden Sie den Artikel nur für seinen vorgesehenen Verwendungszweck und überlasten Sie ihn nicht.

Verwendungszweck

Der Artikel ist für den Gebrauch in Innenräumen geeignet - schützen Sie ihn vor Feuchtigkeit.

Der Artikel ist für den privaten Haushalt vorgesehen und für gewerbliche Zwecke ungeeignet.

Zur Pflege

Verwenden Sie zum Reinigen keine scheuernden oder ätzenden Mittel bzw. harte Bürsten etc.

Reinigen Sie die Oberflächen mit einem leicht angefeuchteten Tuch und wischen Sie mit einem trockenen Tuch nach.

Auspacken und Entsorgen

Entfernen Sie sorgfältig sämtliches Verpackungsmaterial und entsorgen Sie es sortenrein. Achten Sie darauf, dass Sie nicht versehentlich Montagematerial wegwerfen.

fr

Chère cliente, cher client!

L'article est équipé d'un insert plastique que vous pouvez planter ou utiliser comme compartiment pour ranger des magazines ou autres.

Vous avez aussi la possibilité de fermer le compartiment avec une plaque de recouvrement afin d'obtenir une surface de rangement sur toute la longueur.

Conservez ces instructions de montage en lieu sûr pour pouvoir les consulter en cas de besoin. Si vous donnez, prêtez ou vendez cet article, remettez ces instructions en même temps que l'article.

Nous vous souhaitons beaucoup d'agrément avec cet article.

L'équipe Tchibo

Pour votre sécurité



DANGER: risques pour les enfants

- Tenez les emballages hors de portée des enfants. Les sacs et les films ne sont pas des jouets. Veillez à ce que les enfants ne se les mettent pas sur la tête ou n'en avalent pas des morceaux. Risque d'étouffement!
- Cet article est livré avec de nombreux petits éléments de montage qui peuvent entraîner la mort s'ils sont ingérés. Assemblez donc l'article en dehors de la présence d'enfants.
- Tenez les enfants en bas âge à distance de l'article, car ils pourraient essayer de s'y accrocher ou de l'escalader.

PRUDENCE - risque de blessures et de détériorations!

- Posez toujours l'article sur un sol plan et horizontal.
- Ne vous asseyez pas et ne vous mettez pas debout sur l'article. Il pourrait basculer ou être endommagé.
- N'installez pas l'article au milieu d'une pièce ou simplement près d'un mur. Pour garantir une stabilité optimale, il faut fixer l'article à un mur adapté.
- Le matériel nécessaire pour le montage mural (vis et chevilles) est fourni avec l'article. Ce matériel de montage est prévu pour des murs compacts. Avant d'effectuer le montage mural, informez-vous sur le matériel de montage adapté à votre mur. Avant de percer les trous, assurez-vous qu'il n'y a pas dans le mur de conduites électriques ou de canalisations susceptibles d'être détériorées.
- Assemblez l'article sur une surface souple et plane, en le posant éventuellement sur l'emballage en carton afin d'éviter de rayer ou d'endommager les surfaces.
- Si vous plantez l'insert plastique, utilisez impérativement le fond intermédiaire perforé afin d'éviter que l'eau ne stagne. Le cas échéant, nous vous conseillons d'installer un indicateur de niveau d'eau (non fourni).
- N'utilisez l'article que dans le domaine d'utilisation prévu et ne le surchargez pas.

Domaine d'utilisation

Cet article est destiné à une utilisation à l'intérieur. Protégez-le de l'humidité.

Cet article est conçu pour une utilisation privée et ne convient pas à un usage commercial ou professionnel.

Entretien

Pour le nettoyage, n'utilisez en aucun cas de produits abrasifs ou caustiques, ni de brosses dures, etc.

Nettoyez les surfaces avec un chiffon légèrement humide et essuyez-les ensuite avec un chiffon sec.

Déballage et élimination des emballages

Enlevez soigneusement tout le matériel d'emballage et éliminez-le selon les principes de la collecte sélective. Veillez à ne pas jeter par inadvertance le matériel de montage.

Gentili clienti!

L'articolo è munito di un inserto in plastica utilizzabile per la piantumazione di piante e fiori o come vano dove riporre riviste, ecc.

In alternativa, il vano aperto può essere chiuso con un pannello di copertura per creare una superficie di appoggio continua.

Conservare le presenti istruzioni per consultazione futura.

In caso di cessione dell'articolo, consegnare anche le presenti istruzioni.

Buon divertimento con questo articolo.

Il vostro team Tchibo

Per la vostra sicurezza



PERICOLO per i bambini

- Tenere i bambini lontani dai materiali di imballaggio. I sacchetti e le plastiche di imballaggio non sono giocattoli. Controllare che non vengano inseriti sulla testa o che alcuni componenti non vengano ingeriti. Pericolo di soffocamento!
- L'articolo comprende numerosi componenti di piccole dimensioni che ne garantiscono il montaggio sicuro e che possono essere pericolosi se ingeriti. Tenerli lontano dalla portata dei bambini durante il montaggio dell'articolo.
- Tenere i bambini piccoli lontano dall'articolo, perché potrebbero utilizzarlo per cercare di alzarsi o per arrampicarsi.

ATTENZIONE - pericolo di lesioni o di danni materiali!

- Posizionare l'articolo sempre su una superficie piana, non inclinata.
- Non salire o sedersi sull'articolo: potrebbe ribaltarsi o essere danneggiato.
- Non posizionare l'articolo al centro di una stanza o contro una parete senza fissarlo. Per garantirne la migliore stabilità, l'articolo deve essere fissato ad una parete adeguata.
- Il materiale di montaggio (viti e tasselli) per il fissaggio a parete è incluso nella confezione. Il materiale di montaggio è adatto a pareti tradizionali e stabili. Si prega di informarsi sul materiale di montaggio adatto alle proprie pareti, prima del fissaggio. Accertare che nella posizione scelta per praticare i fori non ci siano tubi idraulici o elettrici!
- Montare l'articolo su un supporto piano e morbido; appoggiare l'articolo sul cartone utilizzato per il trasporto in modo da non graffiare o danneggiare le superfici.
- Se decidete di piantare nell'inserto in plastica piante o fiori, collocarvi all'interno la piastra forata intermedia per evitare umidità stagnante. Si consiglia eventualmente l'installazione di un indicatore del livello dell'acqua (non compreso nella fornitura).
- Utilizzare l'articolo unicamente per lo scopo preposto e non sovraccaricarlo.

Finalità d'uso

L'articolo è adatto per essere utilizzato all'interno: proteggerlo dall'umidità.

L'articolo è destinato all'uso domestico e non è adatto a scopi commerciali.

Manutenzione

Per la pulizia non utilizzare prodotti abrasivi o corrosivi e/o spazzole a setole dure, ecc.

Pulire le superfici con un panno leggermente umido quindi ripassare con un panno asciutto.

Disimballaggio e smaltimento

Estrarre con cura l'articolo dal materiale di imballaggio e smaltire quest'ultimo in base alla relativa natura. Assicurarsi di non gettare via materiale di montaggio importante.

Dear Customer

This product comes with a plastic insert, which you can either use for plants or as a storage compartment for newspapers, etc.

Alternatively, the open compartment can be closed with a covering panel to create a continuous shelf.

Keep these instructions for future reference. If you give this product to someone else, remember to pass on these assembly instructions.

We hope you enjoy using your purchase.

Your Tchibo Team

For your safety



DANGER to children

- Keep the packaging material out of the reach of children. The plastic bags and protective films are not toys. Make sure that children do not pull them over their heads and that no parts of them are swallowed. Risk of suffocation!
- For correct assembly, the product comes with various small parts. These parts can be highly dangerous if swallowed. Therefore, keep children away while assembling the product.
- Keep infants away from the product as they might try to pull themselves up on it or climb onto it.

CAUTION - risk of injury and material damage!

- Always place the product on a level, non-sloping surface.
- Never stand or sit on the product. It could fall over or be damaged.
- Do not allow the product to stand freely in a room or against a wall. To ensure optimal stability, it must be fastened to a suitable wall.
- We have provided mounting materials (screws and wallplugs) for wall mounting. The fittings provided are suitable for standard, solid walls. Before mounting, find out which mounting materials are suitable for your wall. Before drilling, make sure that there are no pipes or electrical wiring located behind the wall where the holes will be drilled.
- Assemble the product on a soft and even surface, placing the transport cardboard underneath to avoid damaging or scratching any part of its surface.
- If you choose to grow plants in the plastic insert, make sure you use the perforated intermediate shelf in order to avoid waterlogging. It may be useful to insert a water level gauge (not included in delivery).
- Only use the product for its intended purpose and do not overload it.

Intended use

The product is suitable for indoor use. Protect it from moisture.

It is designed for home use and is not suitable for commercial purposes.

Care

Do not use abrasive or caustic cleaning agents or hard brushes, etc. for cleaning.

Clean the surfaces with a slightly dampened cloth and wipe them off with a dry cloth.

Unpacking and disposal

Carefully remove all packaging material and dispose of it in the proper manner. Take care not to accidentally throw away any assembly materials.

Kære kunde!

Produktet har et åbent plastelement, som du kan bruge til planter eller til opbevaring af tidsskrifter e.l.

Alternativt kan du vælge at tildække det åbne rum med en dækplade, så der opstår en gennemgående flade på oversiden af produktet.

Gem vejledningen til senere brug. Ved videregivelse af produktet til tredjemand skal monteringsvejledningen også følge med.

Du ønskes rigtig god fornøjelse med produktet!

Teamet fra Tchibo

Sikkerhed



FARE for børn

- Emballeringsmaterialet skal holdes utilgængeligt for børn. Poserne og folierne er ikke legetøj. Pas på, at de ikke trækkes ned over hovedet, og at mindre dele ikke bliver slugt. Fare for kvælning!
- Produktet leveres med forskellige smådele, der er nødvendige for en forsvarlig montering. Disse dele kan være livsfarlige ved indtagelse. Hold derfor børn på afstand, når du monterer produktet.
- Sørg for, at småbørn ikke har adgang til produktet, da de ellers kan forsøge at trække sig op eller klatre op på produktet.

FORSIGTIG - risiko for personskader og materielle skader!

- Stil altid produktet på et lige underlag uden hældning.
- Brug aldrig produktet til at stå eller sidde på. Produktet kan i givet fald vælte eller tage skade.
- Produktet må ikke opstilles fritstående, hverken midt i et rum eller op ad en væg. Det skal fastgøres til en egnet væg for at sikre, at det står stabilt og sikkert.
- Monteringsmateriale (skruer og rawplugs) til fastgøring til væggen medfølger. Monteringsmaterialet er egnet til normalt, fast murværk. Forud for monteringen skal du selv undersøge, hvilken slags monteringsmateriale der er egnet til din type væg. Du skal sikre dig, at der ikke ligger rør eller ledninger på det sted, hvor der skal bores!
- Brug et blødt og jævnt underlag, når du monterer produktet (fx papkassen), så overfladerne ikke bliver ridset eller tager skade.
- Hvis du ønsker at bruge plastelementet til planter, skal du altid anbringe den hullede mellemdel i plastelementet for at forhindre overvanding. Vi anbefaler at montere en vandstandsmåler (ikke omfattet af leverancen).
- Brug kun produktet til det formål, det er beregnet til, og undgå overbelastning.

Anvendelsesformål

Produktet er beregnet til indendørs brug - det skal beskyttes mod fugt.

Produktet er beregnet til brug i private hjem og er ikke egnet til erhvervsmæssige formål.

Rengøring og pleje

Brug aldrig slibende eller ætsende rengøringsmidler eller hårde børster osv. til rengøring.

Rengør overfladerne med en let fugtig klud, og tør efter med en helt tør klud.

Udpakning og bortskaffelse

Fjern omhyggeligt alt emballeringsmateriale, og bortskaf det som sorteret affald. Pas på, at du ikke kommer til at smide noget af monteringsmaterialet væk.

Kära kund!

Denna produkt har en plastinsats som du kan plantera i eller använda som förvaringsfack för tidskrifter eller liknande. Alternativt kan det öppna utrymmet täckas med en täckplatta så att du får en genomgående avläggningsyta.

Spara denna anvisning, du kan behöva den i framtiden. Om du skänker bort eller säljer produkten ska denna monteringsanvisning medfölja.

Vi önskar dig mycket nöje med produkten!

Ditt Tchibo-team

Säkerhetsinformation



FARA för barn

- Håll förpackningsmaterialet utom räckhåll för barn. Påsar och plastmaterial är inga leksaker. Se till att barn inte trär dem över huvudet eller sväljer delar av dem. Kvävningrisk!
- Produkten levereras med diverse smådelar för korrekt montering. Att svälja dessa delar kan vara förenat med livsfara. Se därför till att hålla delarna utom räckhåll för barn när du monterar produkten.
- Håll produkten borta från små barn som skulle kunna försöka använda dem för att dra sig upp eller klättra upp på dem.

VAR FÖRSIKTIG - Risk för person- och saksador!

- Ställ alltid produkten på ett jämnt underlag som inte lutar.
- Stå eller sitt inte på produkten. Den kan välta eller skadas.
- Produkten får inte placeras fristående i rummet eller fristående mot en vägg. För att den ska stå optimalt stabilt måste produkten fastgöras vid en lämplig vägg.
- För väggmonteringen bifogas monteringsmateriale (skravar och pluggar). Monteringsmaterialet är anpassat för vanligt, fast murverk. Ta reda på vilket monteringsmateriale som lämpar sig för din vägg innan du monterar produkten till väggen. Försäkra dig om att det inte finns några rör eller ledningar där du ska borra!
- Montera produkten på ett mjukt och jämnt underlag och lägg förpackningsmaterialet under monteringsdelarna så att ytan inte riskerar att få repor eller skadas.
- Om du vill plantera i plastinsatsen måste du sätta i den hålförsedda mellanbotten för att förhindra vattenansamlingar. Vi rekommenderar att du vid behov kompletterar med en vattennivåmätare (medföljer ej).
- Använd inte produkten på annat sätt än den är avsedd för, och överbelasta den inte.

Användningsområde

Produkten lämpar sig för inomhusanvändning - skydda den mot fukt.

Produkten är avsedd för privata hem och lämpar sig inte för affärsmässig användning.

Skötsel

Använd inte slipande eller frätande rengöringsmedel och inte heller hårda borstar, etc.

Rengör ytorna med en lätt fuktad trasa och torka efter med en torr trasa.

Uppackning och bortskaffning

Var noga med att avlägsna allt förpackningsmateriale och bortskaffa det som sorterat avfall. Var uppmärksam så att du inte kastar bort monteringsmateriale av misstag.

Vážení zákazníci,

tento výrobek je vybaven plastovou vložkou, do které můžete zasadit květiny nebo ji používat jako příhrádku k ukládání časopisů apod. Alternativně můžete otevřenou příhrádku zavřít pomocí krycí desky, a vytvořit tak souvislou odkládací plochu.

Uchovejte si tento návod pro pozdější potřebu.

Při předávání výrobku s ním předejte i tento návod k montáži.

Přejeme Vám, abyste byli s tímto výrobkem dlouho spokojeni.

Váš tým Tchibo



Pro Vaši bezpečnost

NEBEZPEČÍ pro děti

- Obalový materiál se nesmí dostat do rukou dětem. Sáčky a fólie nejsou určeny na hraní. Dbejte na to, aby si je děti nenatahovaly na hlavu nebo jich část nespolkly. Nebezpečí udušení!
- Pro bezpečnou montáž je výrobek dodáván s různými malými díly. Tyto díly však mohou být v případě spolknutí životu nebezpečné. Proto během montáže udržujte děti mimo pracovní oblast.
- Výrobek udržujte mimo dosah malých dětí, protože by se mohly pokoušet vytáhnout se nahoru či na něj vylézt.

POZOR - nebezpečí poranění a vzniku věcných škod!

- Výrobek postavte na rovnou, ne šikmou plochu.
- Na výrobek si nestoupejte ani nesedejte. Mohl by se převrhnout nebo poškodit.
- Výrobek nestavte volně do místnosti ani volně ke zdi. K dosažení optimální stability musí být výrobek připevněn ke vhodné zdi.
- Materiál potřebný k montáži na zeď (šrouby a hmoždinky) je přiložen. Tento montážní materiál je vhodný pro běžné, pevné zdivo. Před nástěnnou montáží se informujte o montážním materiálu vhodném pro Vaši zeď. Přesvědčte se, zda se na místě vrtání nenachází nějaká potrubí nebo kabely!
- Výrobek montujte na měkkém a rovném podkladu; popřípadě jej podložte přepravní lepenkou, aby nedošlo k poškrábání nebo poškození povrchů.
- Když budete do plastové vložky sadit květiny, vložte do ní bezpodmínečně také děrované mezidno, abyste zabránili hromadění vody. Doporučujeme v případě potřeby namontovat také ukazatel stavu vody (není součástí balení).
- Výrobek používejte jen k určenému účelu a nepřetěžujte jej.

Účel použití

Výrobek je vhodný k použití ve vnitřních prostorách - chraňte ho před vlhkostí.

Je určen k soukromému využití a není vhodný ke komerčním účelům.

Ošetřování

K čištění nepoužívejte abrazivní ani leptavé prostředky, popř. tvrdé kartáče apod.

Povrchy čistěte lehce navlhčeným hadříkem a otírejte suchým hadříkem.

Vybalení a likvidace

Pechlivě odstraňte veškerý obalový materiál, roztrďte jej a zlikvidujte.

Pozor, abyste nedopatřením nevyhodili montážní materiál.

Drodzy Klienci!

Produkt wyposażono w plastikowy wkład, który można obsadzić roślinami lub wykorzystać jako schowek do przechowywania gazet/czasopism itp. Alternatywnie można zamknąć od góry otwartą szafkę stosowną płytą, tak aby na całej długości uzyskać płaską powierzchnię do stawiania różnych przedmiotów.

Niniejszą instrukcję należy zachować do późniejszego wykorzystania.

Przy ewentualnej zmianie właściciela produktu należy przekazać również tę instrukcję montażu.

Życzymy Państwu wiele radości i satysfakcji z użytkowania tego produktu.

Zespół Tchibo



Dla bezpieczeństwa użytkownika

NIEBEZPIECZEŃSTWO - zagrożenie dla dzieci

- Dzieci nie mogą mieć dostępu do materiałów opakowaniowych. Torebki oraz folie nie są zabawkami. Należy zwrócić uwagę, aby nie zostały naciągnięte na głowę i aby ich części nie zostały połknięte. Istnieje niebezpieczeństwo uduszenia!
- Aby montaż przebiegał sprawnie i bezpiecznie, do produktu dołączono różne drobne części. Ich połknięcie może być śmiertelnie niebezpieczne. Z tego powodu należy dopilnować, aby podczas montażu produktu w pobliżu nie znajdowały się dzieci.
- Małe dzieci nie mogą mieć dostępu do produktu, gdyż mogłyby podciągać się na nim lub próbować wdrapywać się na niego.

UWAGA - niebezpieczeństwo obrażeń ciała i szkód materialnych!

- Produkt należy ustawiać zawsze na równym, niespadzistym podłożu.
- Nie stawać ani nie siadać na produkcie. Może on wówczas ulec przewróceniu i uszkodzeniu.
- Produktu nie należy stawiać swobodnie w pomieszczeniu ani ustawiać bez zamocowania pod ścianą. Aby uzyskać optymalną stabilność, produkt należy zamocować na przystosowanej do tego ścianie.
- Do zestawu dołączyliśmy materiały do montażu ściennego (wkręty oraz kołki rozporowe). Dołączone materiały montażowe nadają się do zwykłych, stabilnych ścian. Przed montażem na ścianie należy zasięgnąć informacji, jakie materiały są odpowiednie dla danej ściany. Ponadto należy upewnić się, że w miejscach wiercenia nie przebiegają żadne rury ani przewody elektryczne!
- Montaż produktu powinien odbywać się na miękkim i równym podłożu. Należy podłożyć tekturę z opakowania, aby powierzchnie zewnętrzne nie uległy zarysowaniu ani uszkodzeniu.
- W przypadku obsadzania plastikowego wkładu roślinami należy koniecznie włożyć perforowane dno pośrednie, aby uniknąć zalegania wody. W razie potrzeby zaleca się zainstalowanie wskaźnika poziomu wody (poza zakresem dostawy).
- Produktu należy używać wyłącznie zgodnie z jego przeznaczeniem. Nie należy go przeciążać.

Przeznaczenie

Produkt nadaje się do użytku w zamkniętych pomieszczeniach.

Należy go chronić przed działaniem wilgoci.

Produkt zaprojektowano do użytku w prywatnych gospodarstwach domowych i nie nadaje się do celów komercyjnych.

Na temat pielęgnacji produktu

Do czyszczenia nie należy używać szorujących ani żrących środków czyszczących wzgl. twardych szczotek itp.

Powierzchnie produktu należy wyczyścić lekko zwilżoną ściereczką, a następnie wytrzeć suchą szmatką.

Rozpakowanie i utylizacja

Starannie usunąć wszystkie materiały opakowaniowe i pozbyć się ich w sposób zgodny z zasadami segregacji odpadów. Należy przy tym uważać, aby przez nieuwagę nie wyrzucić materiałów montażowych

Vážení zákazníci!

Výrobok je vybavený plastovou vložkou, ktorú môžete použiť na zasadenie rastlín alebo ako odkladací priestor na časopisy a pod. Alternatívne môžete otvorený priečinok uzatvoriť krycou doskou, čím vytvoríte súvislú odkladaciu plochu.

Tento návod uschovajte pre prípad neskoršej potreby.

Ak výrobok postúpite inej osobe, odovzdajte jej aj tento návod na montáž.

Želáme vám veľa spokojnosti s týmto výrobkom.

Váš tím Tchibo



Pre vašu bezpečnosť

NEBEZPEČENSTVO pre deti

- Zabráňte prístupu detí k obalovému materiálu. Vrecká a fólie nie sú hračky. Dbajte na to, aby si ich deti nedávali cez hlavu a časti z nich neprehltli. Nebezpečenstvo udusení!
- S cieľom bezpečnej montáže je tento výrobok dodávaný s rôznymi drobnými dielmi. Tieto diely môžu byť po prehltnutí životnebezpečné. Deti preto udržiavajte v bezpečnej vzdialenosti, keď tento výrobok montujete.
- Malé deti udržiavajte v bezpečnej vzdialenosti od tohto výrobku, pretože by sa mohli pokúšať naň vystúpiť alebo vyliezť.

POZOR - Nebezpečenstvo úrazu a vecných škôd!

- Tento výrobok umiestnite vždy na rovnú a nie šikmú podlahu.
- Na tento výrobok sa nestavajte ani si naň nesadajte. Mohol by sa prevrátiť alebo poškodiť.
- Tento výrobok neukladajte voľne do priestoru, príp. voľne na stenu. Kvôli optimálnej stabilite sa musí tento výrobok upevniť na vhodnej stene.
- Pre montáž na stenu sme priložili montážny materiál (skrutky a kolíky). Montážny materiál je vhodný pre bežné pevné murivo. Pred montážou na stenu sa informujte o vhodnom montážnom materiáli pre vašu stenu. Uistite sa najprv, že sa na mieste vŕtania nenachádzajú žiadne rúry alebo vedenia!
- Tento výrobok montujte na mäkkom a rovnom podklade; podložte ho prepravným kartónom, aby sa povrch nepoškriabal alebo nepoškodil.
- V prípade, že chcete plastovú vložku osadiť rastlinami, bezpodmienečne do nej vložte dierkované dno, aby ste zabránili hromadeniu odtečenej vody. Odporúčame aj príp. zabudovanie ukazovateľa stavu vody (nie je súčasťou balenia).
- Tento výrobok používajte len v súlade s jeho určením a nepreťažujte ho.

Účel použitia

Tento výrobok je vhodný na použitie v interiéri - chráňte ho pred vlhkosťou.

Tento výrobok je určený pre súkromné domácnosti a nie je vhodný na komerčné účely.

Ošetrovanie

Na čistenie nepoužívajte abrazívne ani leptavé čistiace prostriedky, resp. tvrdé kefy atď.

Povrchové plochy čistite mierne navlhčenou handrou a potom ich utrite suchou handrou.

Vybalenie a likvidácia

Opatrne odstráňte všetok obalový materiál a zlikvidujte ho v súlade s pravidlami separovaného zberu. Dbajte na to, aby ste omylom nevyhodili montážny materiál.

Kedves Vásárlónk!

A termékben egy műanyag betét található, amelybe virágot ültethet vagy tárolóként használhatja újságok és hasonlók számára. A nyitott rekeszt le is takarhatja egy fedőlappal, így folyamatos tárolófelület keletkezik.

Őrizze meg az útmutatót, hogy szükség esetén később ismét át tudja olvasni. Amennyiben megválna a terméktől, az útmutatót is adja oda az új tulajdonosnak. Kívánjuk, legyen öröme a termék használatában!

A Tchibo csapata



Biztonsága érdekében

VESZÉLY gyermekek esetében

- Ne engedje, hogy a csomagolóanyag gyermekek kezébe kerüljön. A zacskó és a fólia nem játék. Ügyeljen arra, hogy azokat a gyermekek ne húzzák a fejükre, és hogy apró részeket ne nyeljenek le belőlük. Fulladásveszély!
- A biztos összeszerelés érdekében a csomagolás számos rögzítőelemet tartalmaz. Az apró részek lenyelése életveszélyes lehet. A termék összeszerelésekor a gyermekeket tartsa távol.
- Tartsa távol a gyerekeket a terméktől, mert megkísérelhetnek felmászni rá vagy felhúzódzkodni rajta.

FIGYELEM - Sérülésveszély és anyagi károk!

- A terméket mindig sima, vízszintes talajra helyezze.
- Ne álljon és ne üljön a termékre, mivel az felborulhat vagy megsérülhet.
- Ne tegye a terméket szabadon állva egy helyiségbe vagy rögzítés nélkül a fal mellé. A termék stabilitása érdekében azt egy megfelelő falhoz kell rögzíteni.
- A falhoz rögzítéshez szükséges szerelőanyagokat (csavarokat és tipliket) mellékeltük. A szerelőanyagok szokásos, stabil falazathoz alkalmasak. A rögzítés előtt érdeklődjön szakkereskedésben a megfelelő szerelőanyag felől. Bizonyosodjon meg arról, hogy a furatok alatt nem húzódnak csövek és vezetékek!
- A terméket puha, sima felületen szerelje össze, helyezze alá a szállítási kartont, így a felület nem karcosodik, nem sérül meg.
- Ha a műanyag betétbe növényt ültet, akkor feltétlenül helyezze be a lyukacsos köztes aljat, hogy elkerülje a pangó vizet. Javasoljuk, hogy szükség esetén építsen be egy vízszintjelzőt (nem tartozék).
- A terméket rendeltetésszerűen használja, és ne terhelje túl.

Rendeltetés

A termék beltéri használatra alkalmas, nedvességtől óvni kell.

A termék magánjellegű felhasználásra alkalmas, üzleti célokra nem használható.

Ápolás

A termék tisztításához ne használjon súroló vagy maró hatású tisztítószert, illetve kemény keféket stb.

A termék felületét enyhén benedvesített ruhával tisztítsa meg, majd törölje szárazra.

Kicsomagolás és hulladékkezelés

Óvatosan távolítsa el az összes csomagolóanyagot. A csomagolóanyag eltávolításakor ügyeljen a szelektív hulladékgyűjtésre. Ügyeljen arra, nehogy véletlenül apró alkatrészeket kidobjon.

Değerli Müşterimiz!

Bu ürün bitki ekme için ya da dergi vs. muhafazası olarak kullanabileceğiniz plastik bir parça ile donatılmıştır. Bu açık göz alternatif olarak kesintisiz bir bölme oluşturacak şekilde bir kapak ile de kapatılabilir.

Gerektiğinde tekrar okumak üzere bu kılavuzu saklayın.

Bu ürün başkasına devredildiğinde, bu kılavuz da beraberinde verilmelidir.

Yeni ürününüzü güle güle kullanın.

Tchibo Ekibiniz

Kendi güvenliğiniz için



Çocuklar için TEHLİKE

- Çocukları ambalaj malzemesinden uzak tutun. Torbalar ve folyolar oyuncak değildir. Bunların başa geçirilmemesine veya yutulmasına dikkat edin. Boğulma tehlikesi vardır!
- Ürünü, güvenli monte edilmesi için çeşitli küçük parça vs. ile birlikte satılır. Bu parçalar yutulduğunda hayati tehlike söz konusudur. Bu yüzden ürünü kuracağınız zaman çocukları uzak tutun.
- Küçük çocukların ürüne tutunmayı veya üzerine tırmanmayı isteyebileceğini göz önünde bulundurarak onları üründen uzak tutun.

DİKKAT - Yaralanma ve maddi hasar tehlikesi!

- Ürünü daima eğimi olmayan düz bir zemin üzerine yerleştirin.
- Ürünün üzerine çıkmayın veya oturmayın. Devrilebilir veya hasar görebilir.
- Ürünü odanın içinde serbest veya duvara yaslanarak bırakmayın. Ürün, en iyi şekilde durması için uygun bir duvara sabitlenmelidir.
- Duvar montajı için ambalaja montaj malzemesi (cıvatalar ve dübelller) de eklenmiştir. Montaj malzemesi, normal duvarlar için uygundur. Montaj öncesi duvarınıza uygun olan montaj malzemesi hakkında bilgi edinin. Deleceğiniz yerden boruların veya elektrik hatlarının geçmediğinden emin olun!
- Ürünü yumuşak ve düz bir zemin üzerinde monte edin. Ürünün yüzeylerinin çizilmemesi veya hasar görmemesi için karton ambalajı ürünün altına yerleştirin.
- Plastik parçaya bitki ekerseniz toprağın emmesi için mutlaka delikli ara tabanı kullanın. Gerekirse bir su seviyesi göstergesinin (teslimat kapsamında bulunmaz) kurulması önerilir.
- Ürünü sadece öngörülen kullanım amacı için kullanın ve aşırı yüklemekten kaçının.

Kullanım amacı

Bu ürün iç mekanlarda kullanım için uygundur. Nemden koruyun.

Bu ürün, özel kullanım için tasarlanmış olup ticari amaçlar için uygun değildir.

Bakım

Temizleme için tahrış edici ya da aşındırıcı kimyasallar veya sert fırçalar kullanılmamalıdır.

Yüzeyleri hafif nemli bir bezle temizleyin ve ardından iyice kurulayın.

Ambalajı açma ve imha etme

Ürünü ambalajından çıkarın ve tüm ambalaj malzemesini türüne göre ayırıp atın. Bu esnada yanlışlıkla montaj malzemelerini de atmamaya dikkat edin.

Garanti belgesi

04.07.2018-140499

Üretici veya İthalatçı Firmasının:

Unvanı: TCHİBO KAHVE MAM. DAĞ. ve PAZ. TİC. LTD. ŞTİ

Adresi: BARBAROS MAH. LALE SOK. NO: 2/7

MY OFFICE BİNASI; ATAŞEHİR - İSTANBUL / TÜRKİYE

Telefonu: +90 216 575 4411

Faks: +90 216 576 04 84

e-posta: info@tchibo.com.tr

Yetkilinin İmzası / Firmanın Kaşesi:

Satıcı Firmasının:

Unvanı: TCHİBO KAHVE MAM. DAĞ. ve PAZ. TİC. LTD. ŞTİ

Adresi: BARBAROS MAH. LALE SOK. NO: 2/7

MY OFFICE BİNASI; ATAŞEHİR - İSTANBUL / TÜRKİYE

Telefonu: +90 216 575 4411

Faks: +90 216 576 0484

e-posta: info@tchibo.com.tr

Fatura Tarih ve Sayısı:

Teslim Tarihi ve Yeri:

Yetkilinin İmzası / Firmanın Kaşesi:

Malın

Cinsi: MOBİLYA

Markası: TCM

Modeli: 369 845

Garanti Süresi: 2 YIL

Azami Tamir Süresi: 20 iş günü

Bandrol ve Seri No:

Garanti şartları

- 1) Garanti süresi, malın teslim tarihinden itibaren başlar ve **2 yıldır**. (Bu süre 2 yıldan az olamaz)
- 2) Malın bütün parçaları dahil olmak üzere tamamı garanti kapsamındadır.
- 3) Malın ayıplı olduğunun anlaşılması durumunda tüketici, 6502 sayılı Tüketicinin Korunması Hakkında Kanununun 11 inci maddesinde yer alan;
 - a) Sözleşmeden dönme,
 - b) Satış bedelinden indirim isteme,
 - c) Ücretsiz onarılmasını isteme,
 - ç) Satılanın ayıpsız bir misli ile değiştirilmesini isteme, haklarından birini kullanabilir.
- 4) Tüketicinin bu haklardan ücretsiz onarım hakkını seçmesi durumunda satıcı; işçilik masrafı, değiştirilen parça bedeli ya da başka herhangi bir ad altında hiçbir ücret talep etmeksizin malın onarımını yapmak veya yaptırmakla yükümlüdür. Tüketici ücretsiz onarım hakkını üretici veya ithalatçıya karşı da kullanabilir. Satıcı, üretici ve ithalatçı tüketicinin bu hakkını kullanmasından müteselsilen sorumludur.
- 5) Tüketicinin, **ücretsiz onarım hakkını** kullanması halinde malın;
 - Garanti süresi içinde tekrar arızalanması,
 - Tamiri için gereken azami sürenin aşılması,
 - Tamirinin mümkün olmadığının, yetkili servis istasyonu, satıcı, üretici veya ithalatçı tarafından bir raporla belirlenmesi durumlarında; **tüketici malın bedel iadesini, ayıp oranında bedel indirimini veya imkân varsa malın ayıpsız misli ile değiştirilmesini** satıcıdan talep edebilir. Satıcı, tüketicinin talebini reddedemez. Bu talebin yerine getirilmesi durumunda satıcı, üretici ve ithalatçı müteselsilen sorumludur.
- 6) Malın tamir süresi **20 iş gününü**, binek otomobil ve kamyonetler için ise **30 iş gününü** geçemez. Bu süre, garanti süresi içerisinde mala ilişkin arızanın yetkili servis istasyonuna veya satıcıya bildirim tarihi, garanti süresi dışında ise malın yetkili servis istasyonuna teslim tarihinden itibaren başlar. Malın arızasının **10 iş günü** içerisinde giderilememesi halinde, üretici veya ithalatçı; malın tamiri tamamlanıncaya kadar, benzer özelliklere sahip başka bir malı tüketicinin kullanımına tahsis etmek zorundadır. Malın garanti süresi içerisinde arızalanması durumunda, tamirde geçen süre garanti süresine eklenir.
- 7) Malın kullanma kılavuzunda yer alan hususlara aykırı kullanılmasından kaynaklanan arızalar garanti kapsamı dışındadır.
- 8) Tüketici, garantiden doğan haklarının kullanılması ile ilgili olarak çıkabilecek uyuşmazlıklarda yerleşim yerinin bulunduğu veya tüketici işleminin yapıldığı yerdeki **Tüketici Hakem Heyetine veya Tüketici Mahkemesine** başvurabilir.
- 9) Satıcı tarafından bu **Garanti Belgesinin** verilmemesi durumunda, tüketici **Gümrük ve Ticaret Bakanlığı Tüketicinin Korunması ve Piyasa Gözetimi Genel Müdürlüğüne** başvurabilir.

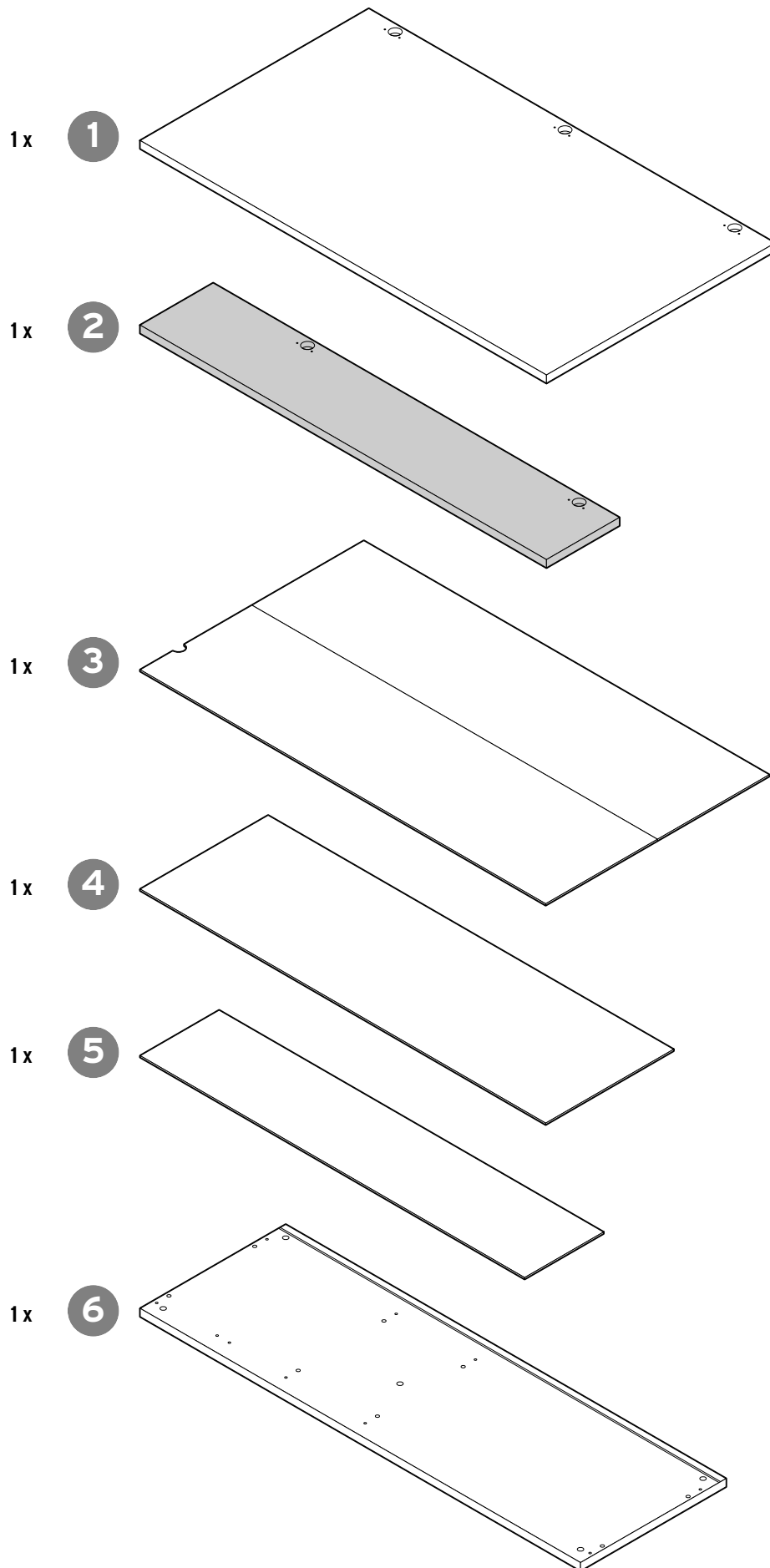

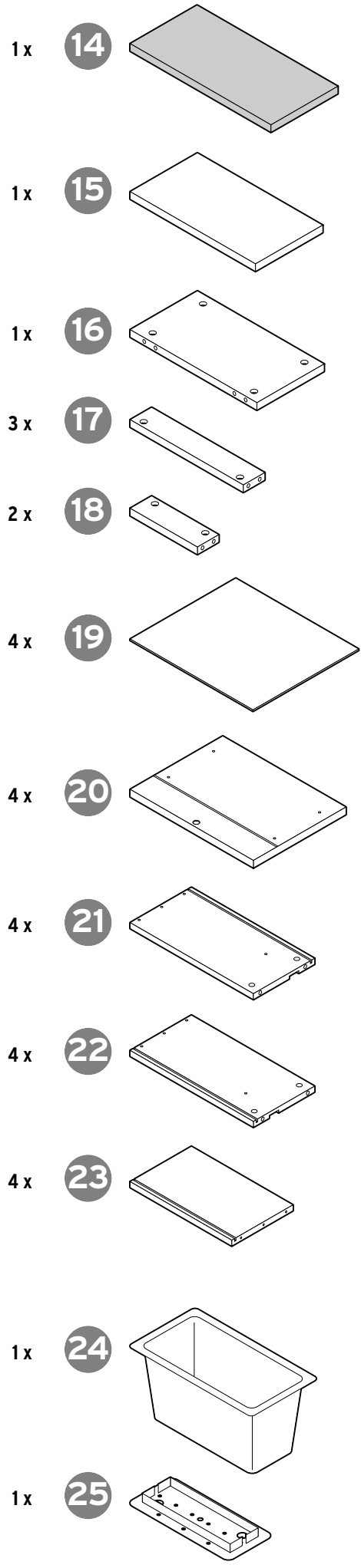
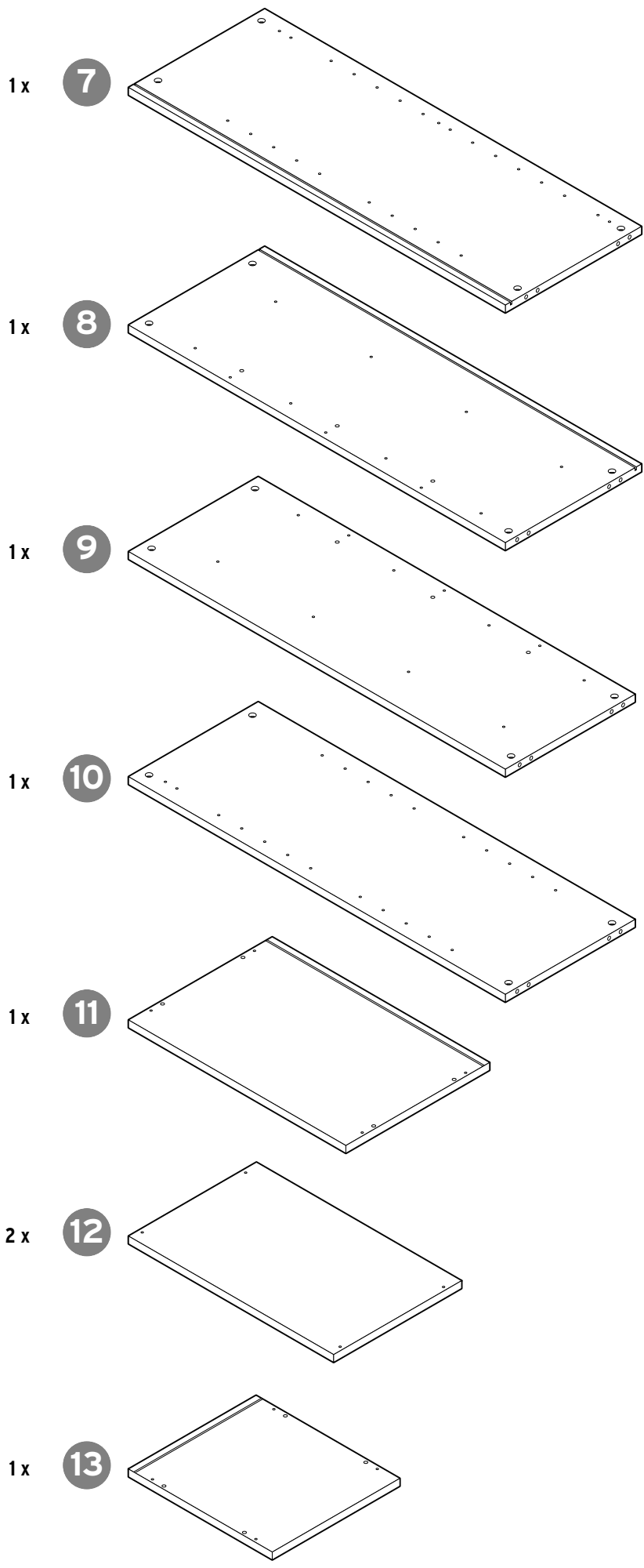

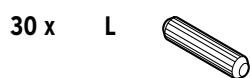
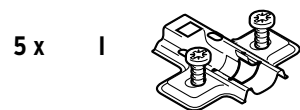
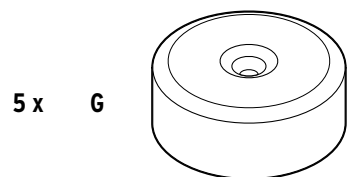
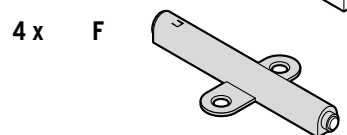
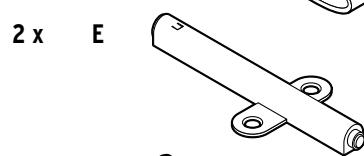
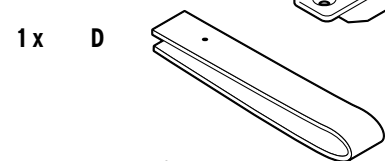
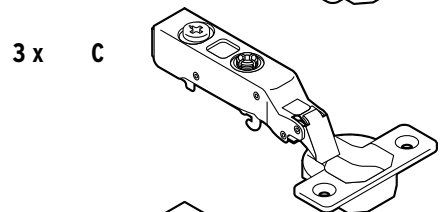
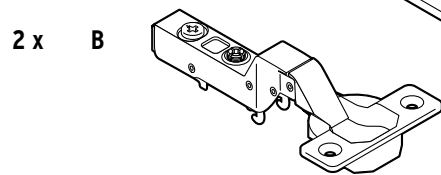
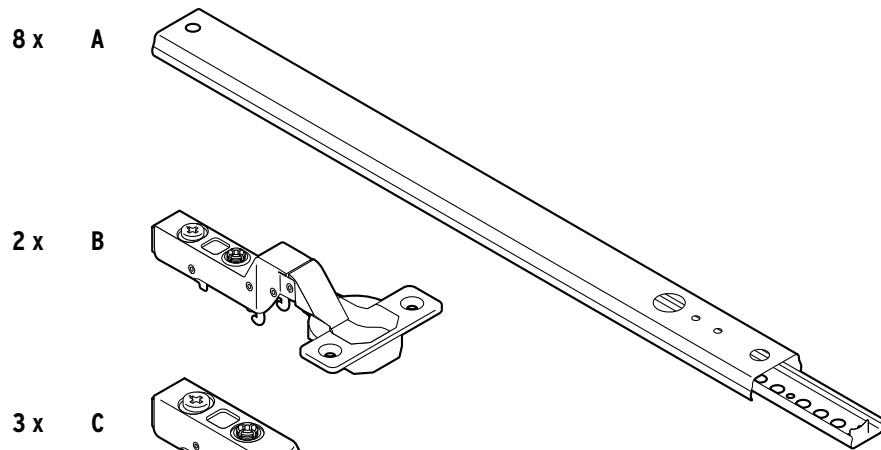

mit Silikon-Spitze | avec embout en silicone
 con punta siliconica | with silicone tip
 med silikone-spids | med silikonspets
 se silikonovou špičkou | z silikonową końcówką
 so silikonovou špičkou | szilikon hegygel
 silikonlu uç



mit Magnet-Spitze | avec embout magnétique
 con punta magnetica | with magnetic tip
 med magnet-spids | med magnetspets
 s magnetickou špičkou | z magnetyczną końcówką
 s magnetickou špičkou | mágneses hegygel
 mágneses hegygel

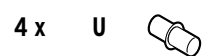
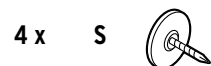
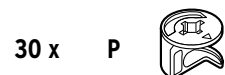

Werkzeug | Outil | Utensile
Tool | Værktøj | Verktøy
Nářadí | Narzędzie | Náradie
Szerszám | Alet



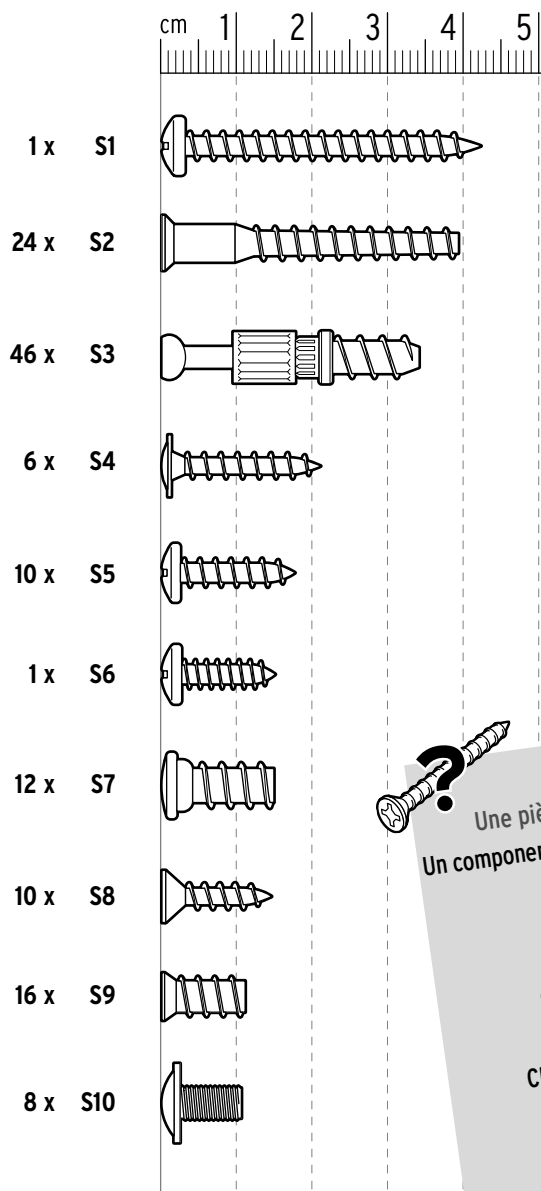

Ein Teil fehlt oder ist defekt? Service hinten im Heft.

Une pièce manque ou est défectueuse? Voir service client à la fin de ce livret.

Un componente manca o è difettoso? Per il servizio clienti si veda alla fine di questo manuale.

Is a part missing or broken? See back for service information.

Hvis en komponent mangler eller er beskadiget, skal du kontakte servicecentret (se bagest i hæftet).

Saknas det en del, eller är någon del defekt? Kontakta servicecentret (information finns längst bak i häftet).

Chybí nějaký díl nebo je poškozený? Servis na zadní straně tohoto návodu.

Brakuje jakiejś części lub jest uszkodzona? Servis na ostatniej stronie.

Chýba niektorý dielec alebo je chybný? Servis na zadnej strane.

Bir parça mi eksik veya hasarlı? Teknik destek bilgileri son sayfada.

Hinweis | A noter | Nota | Hints | Oplysning | Instruktion | Poznámka | Wskazówka | Upozornenie | Útmutató | Bilgi

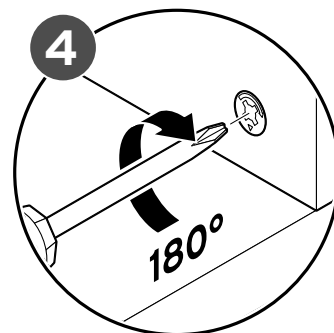
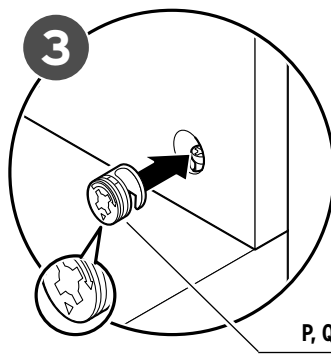
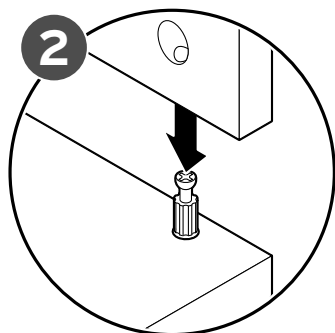
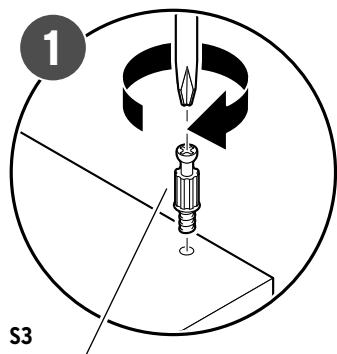

Für den Zusammenbau benötigen Sie | Pour le montage, il vous faut | Per il montaggio sono necessari | Assembly will require
Du skal bruge følgende til monteringen | För monteringen behöver du | K montáži potřebujete | Do prac montażowych potrzebne będą
Na montáž potrebujete | Az összeszereléshez az alábbiak szükségesek | Montaj için gerekenler:

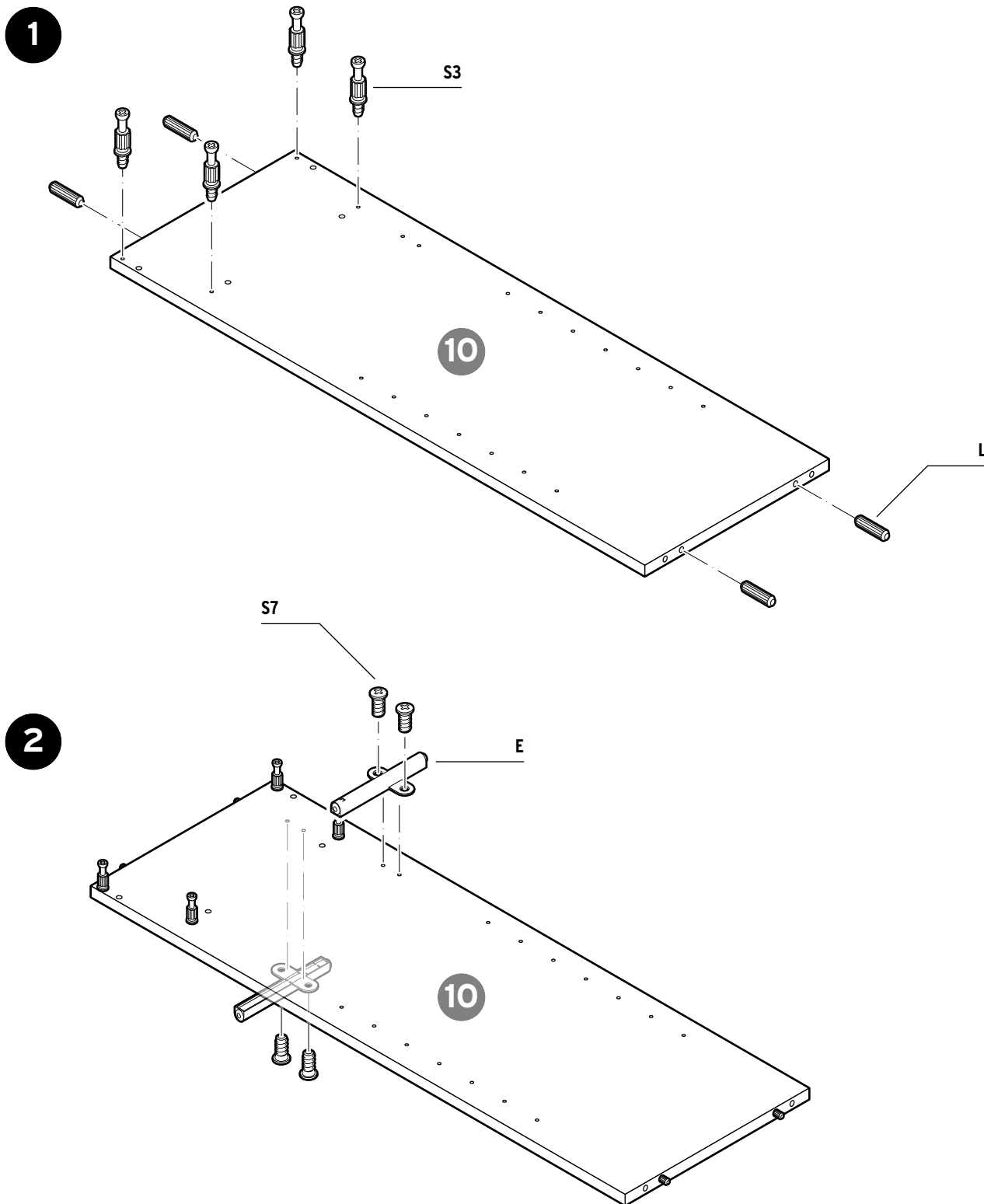
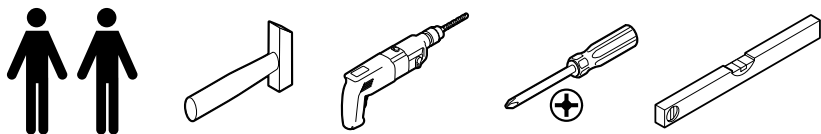

3 2x

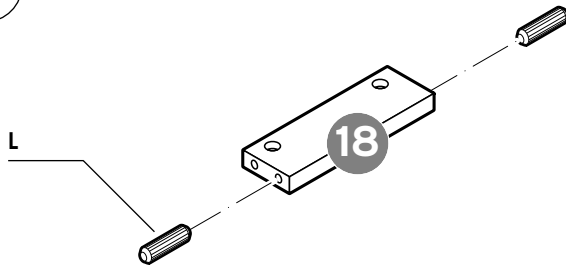

4

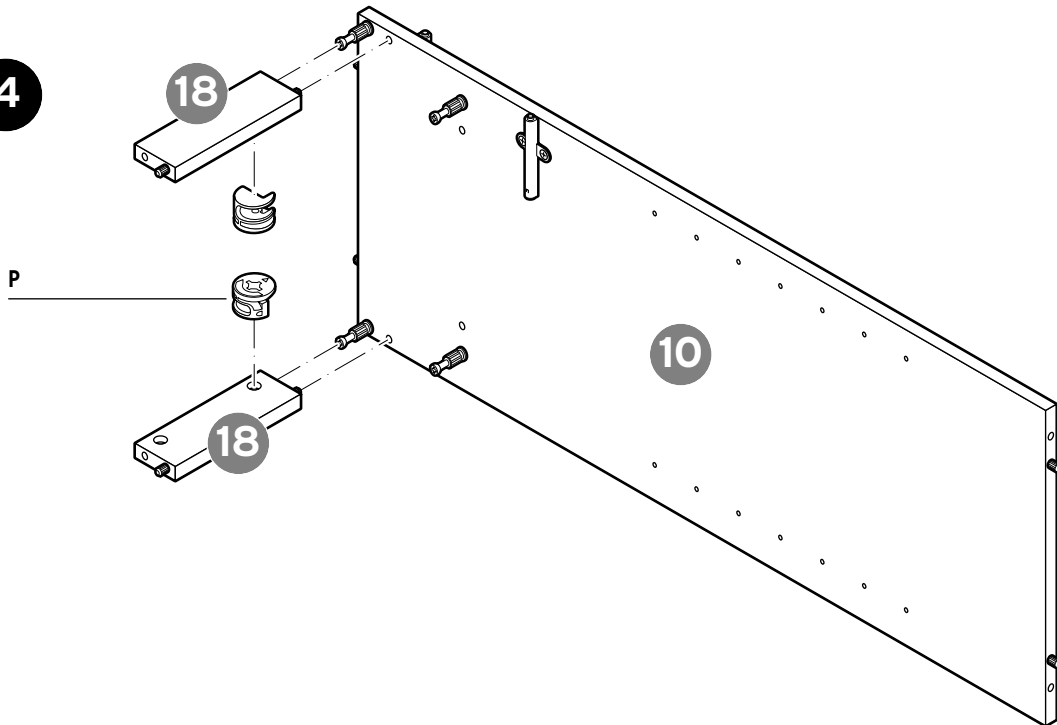

5

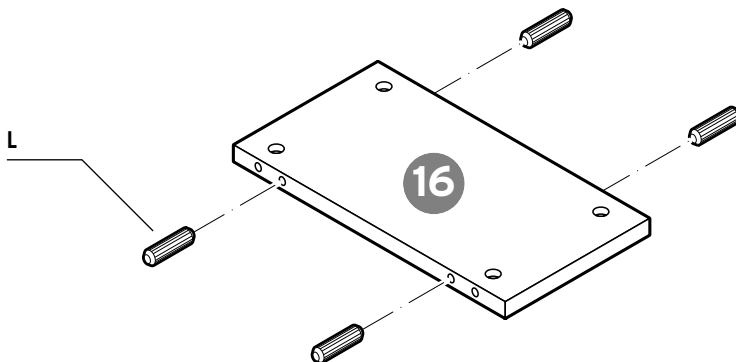

6

Dekorkante
chant décor
bordo decorativo
decorative edge
pyntekant
dekorkant
dekorační hrana
krawędź ozdobna
dekoračná hrana
dekorált perem
dekorlu kenar

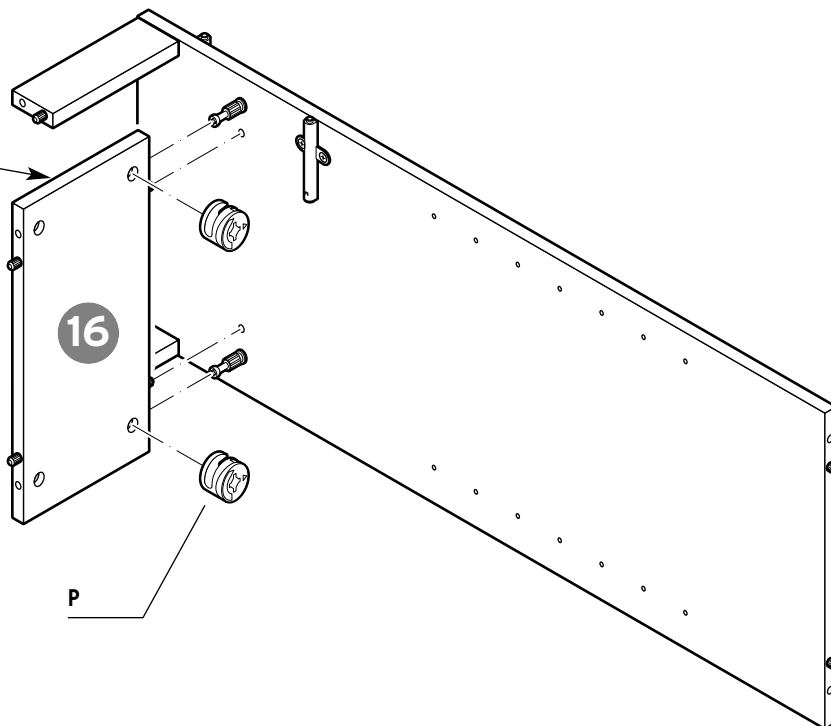

7

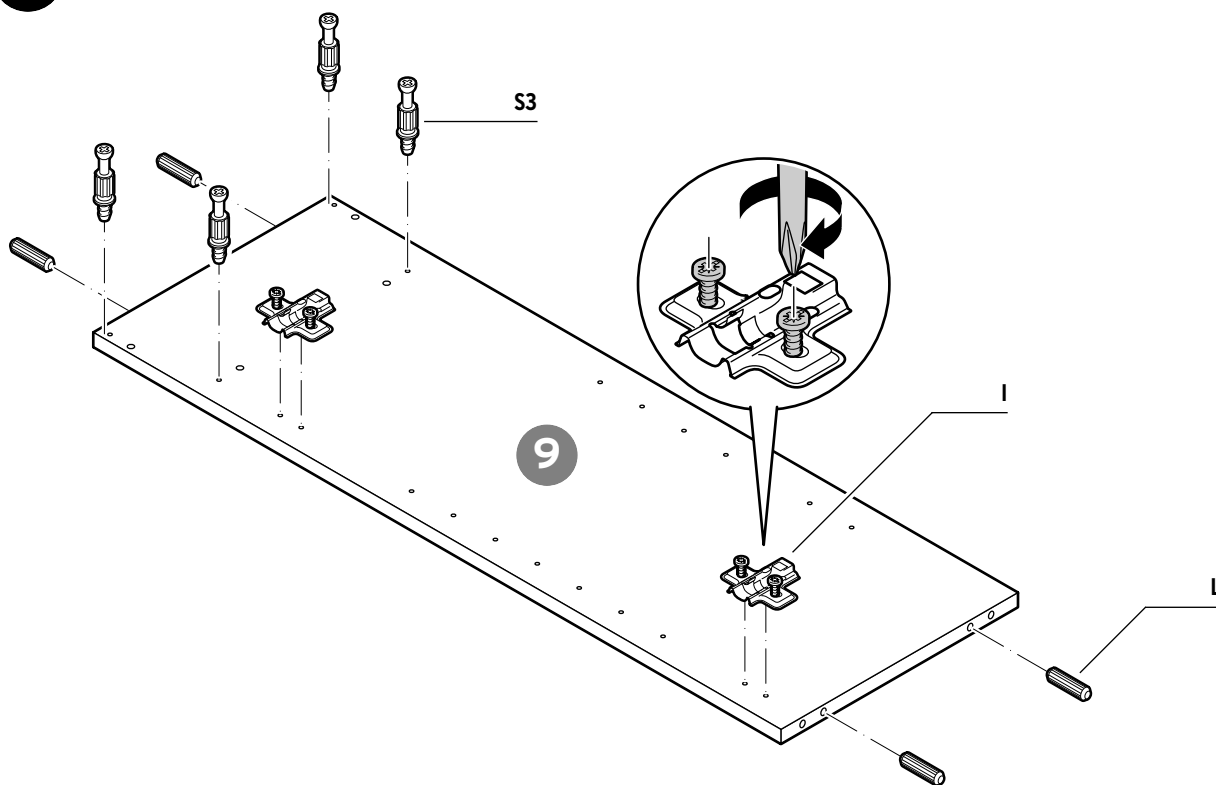

8

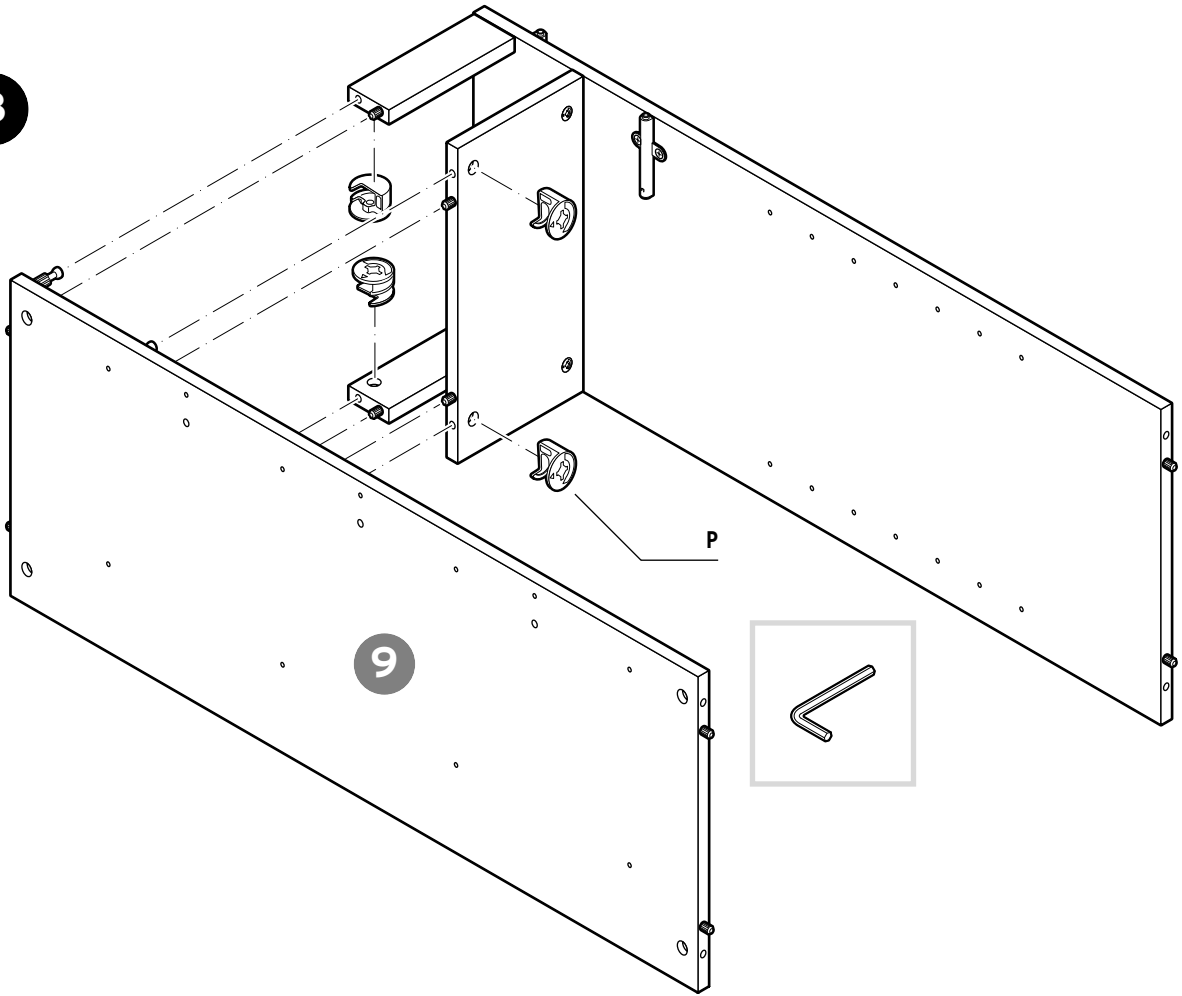

9

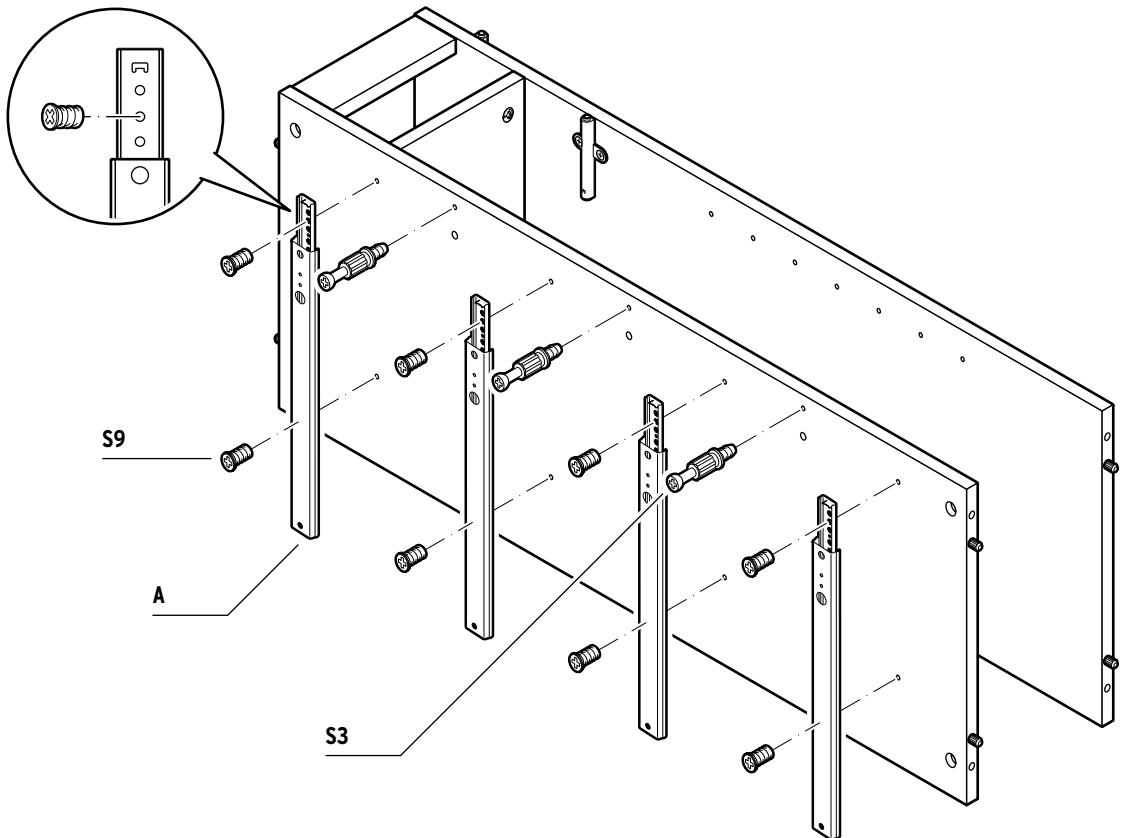

10 3x

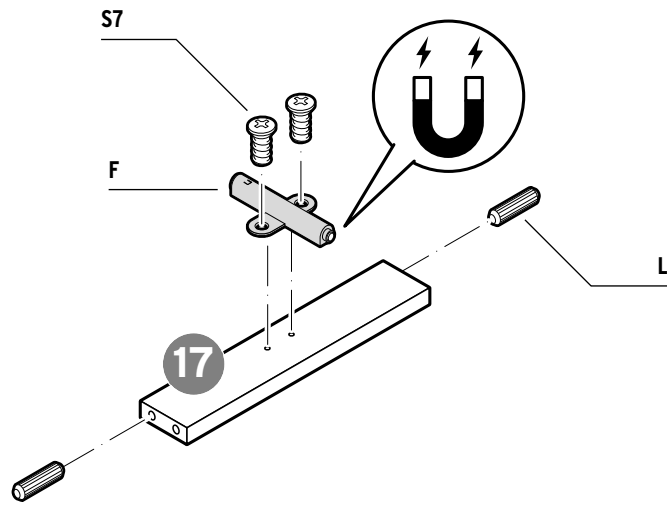

11

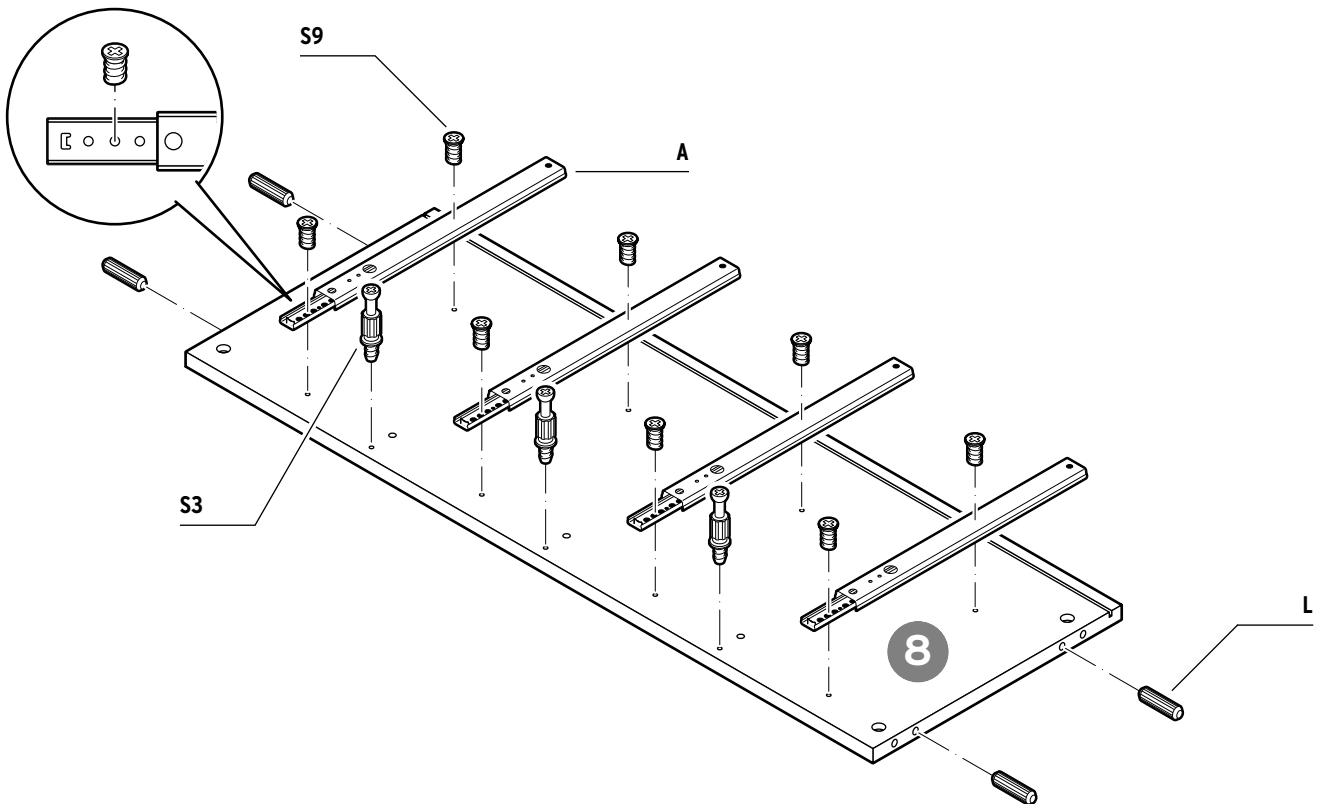

12

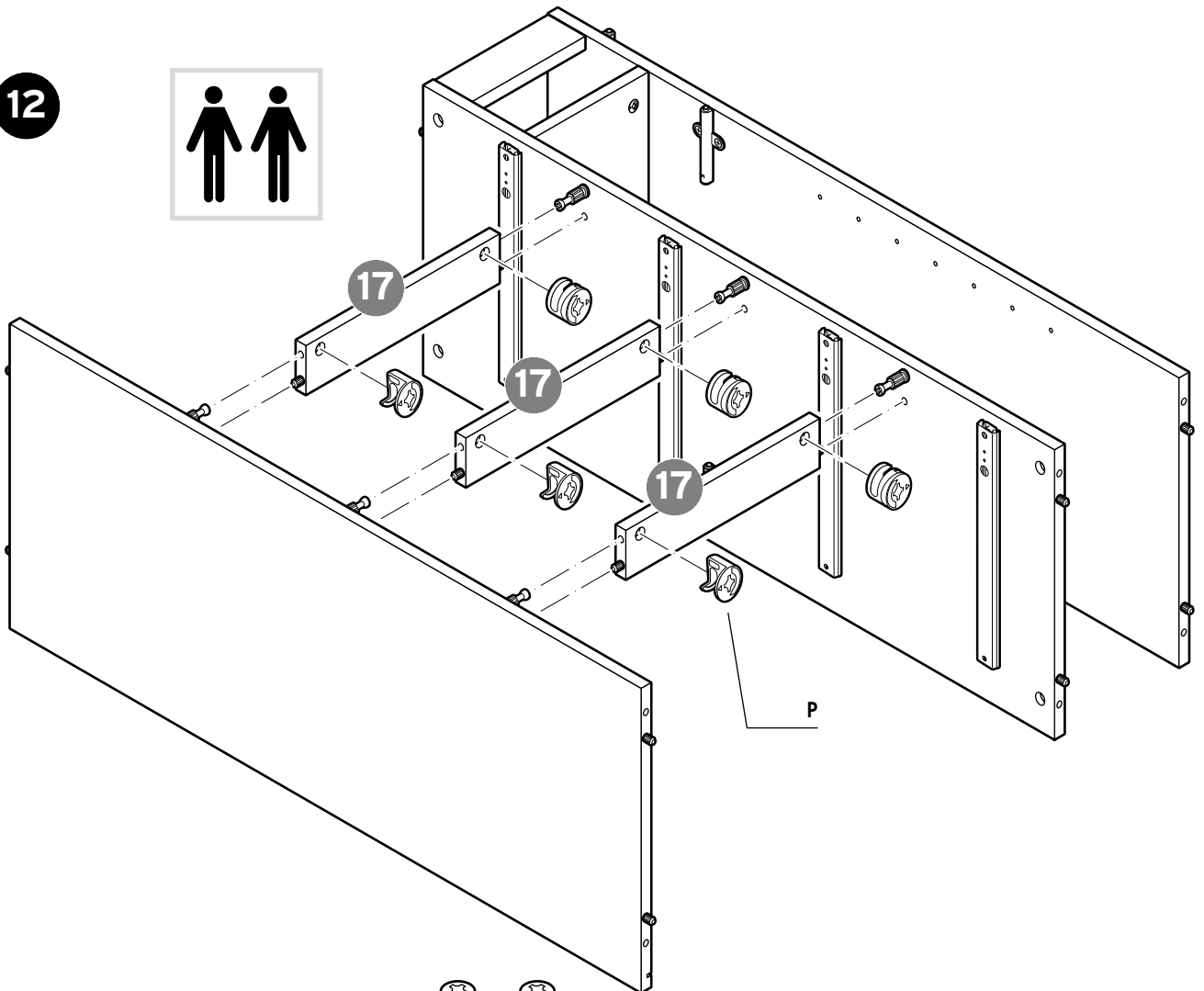

13

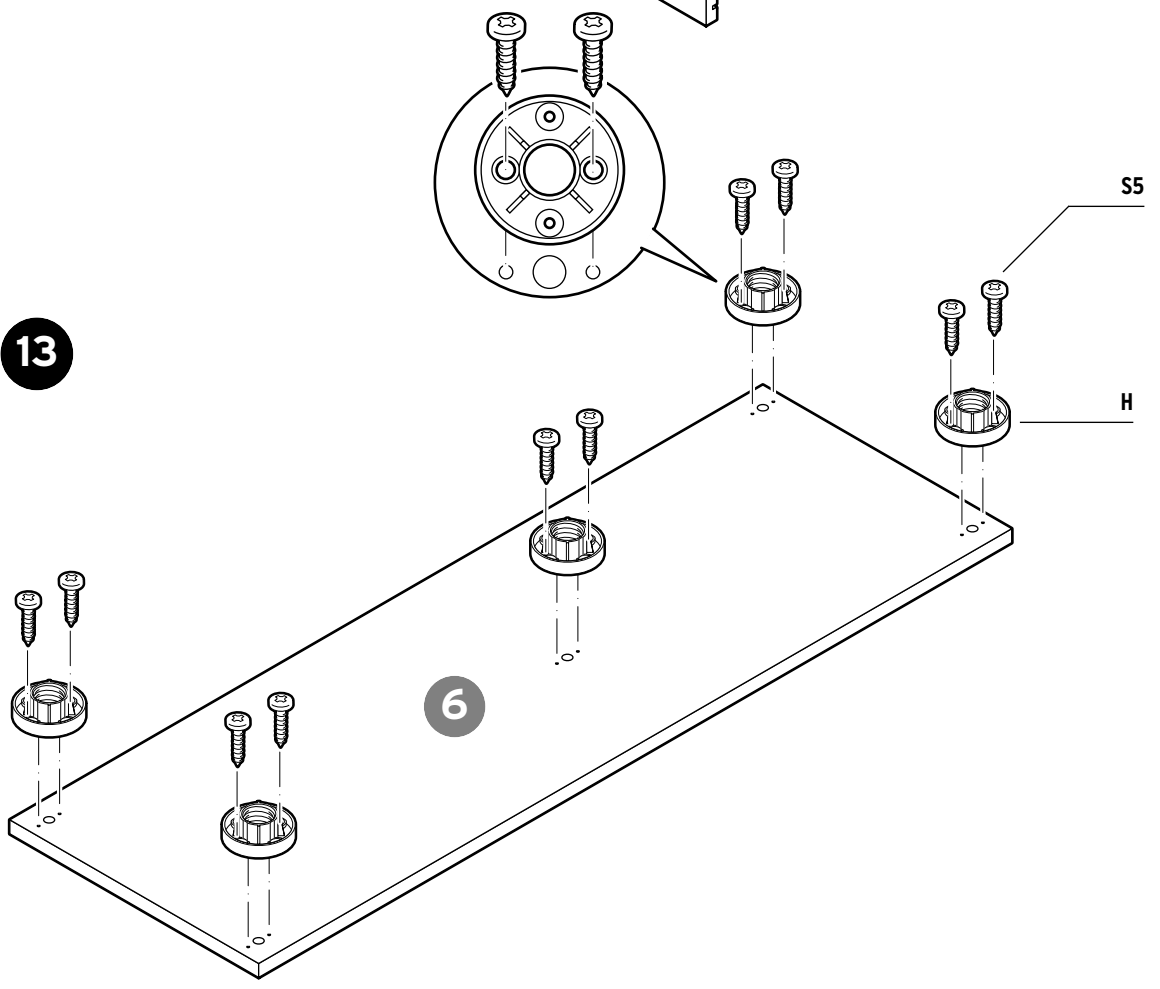

14

DEUTSCH

Drehen Sie die Teile **G** komplett bis zum Anschlag fest.

FRANÇAIS

Vissez entièrement les pièces **G** jusqu'à la butée.

ITALIANO

Ruotare gli elementi **G** completamente fino alla battuta.

ENGLISH

Tighten parts **G** as far as they will go.

DANSK

Drej delene **G** helt fast indtil anslaget.

SVENSKA

Vrid fast delarna **G** så långt det går.

ČESKY

Díly **G** zašroubujte kompletně až na doraz.

POLSKI

Części **G** wkręć aż do oporu.

SLOVENSKY

Dielce **G** zatočite kompletne až na doraz.

MAGYAR

A **G** elemet teljesen ütközésig csavarja be.

TÜRKÇE

G parçalarını en sonuna kadar tamamen çevirerek sıkıştırın.

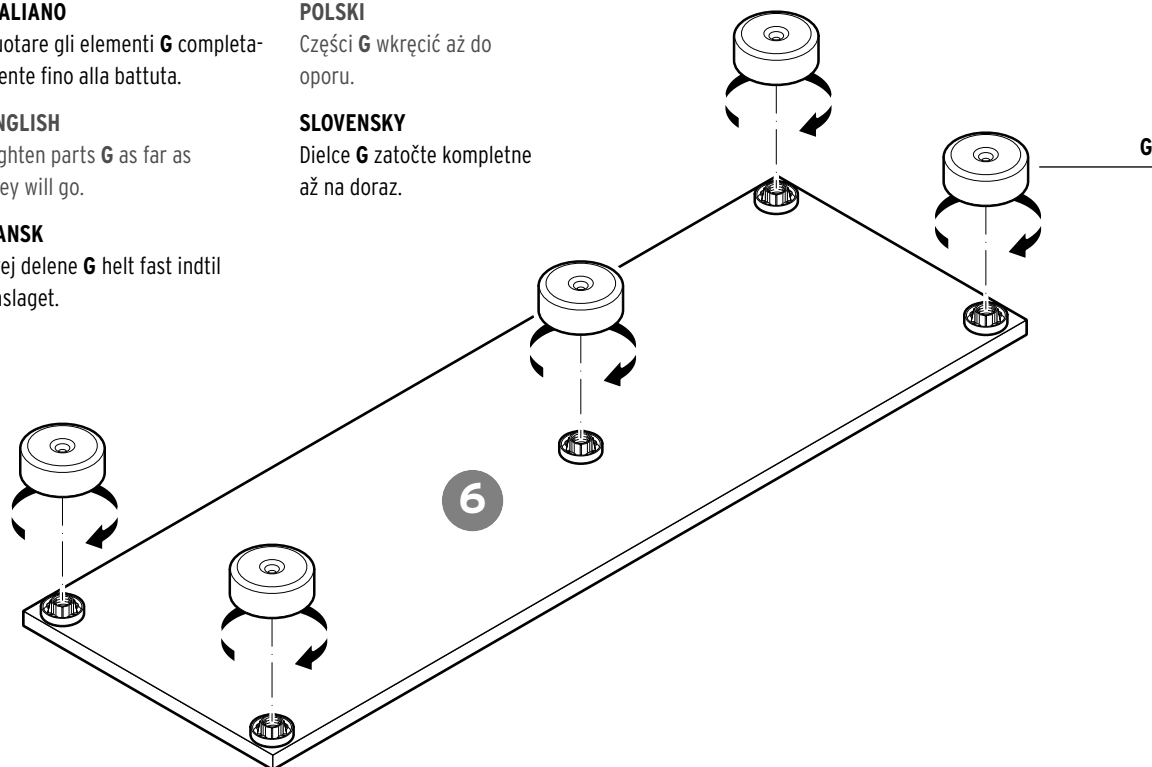

15

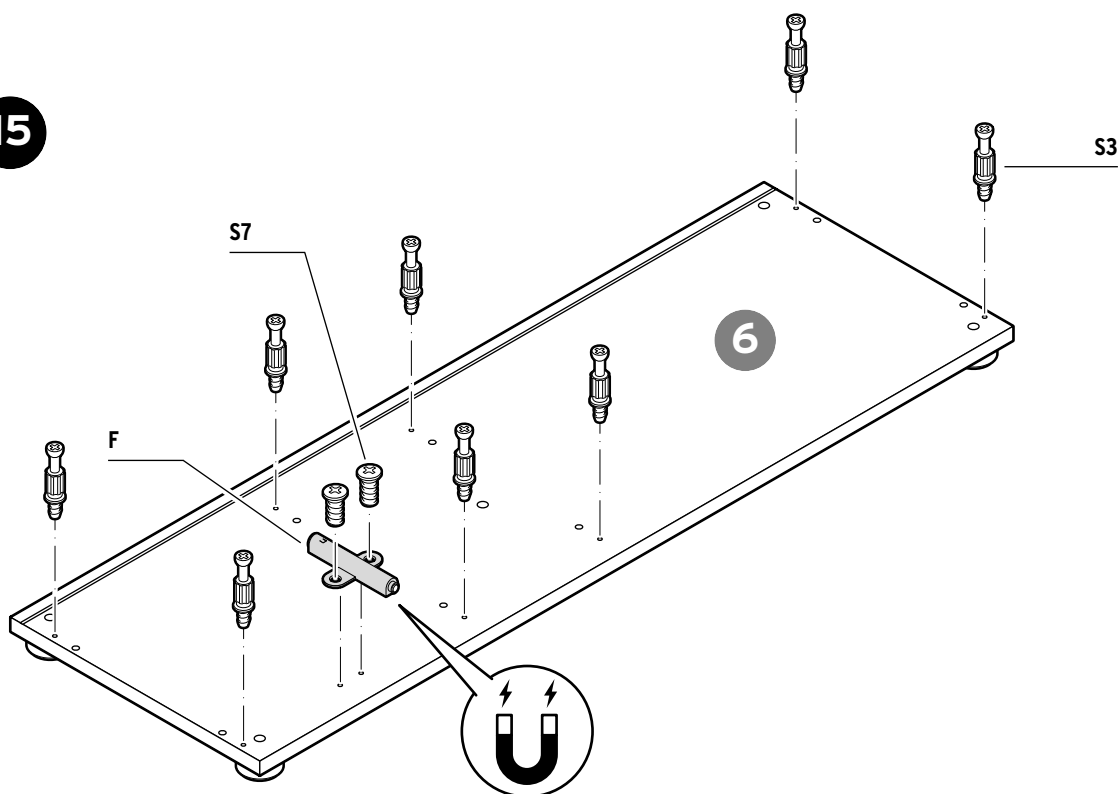

16

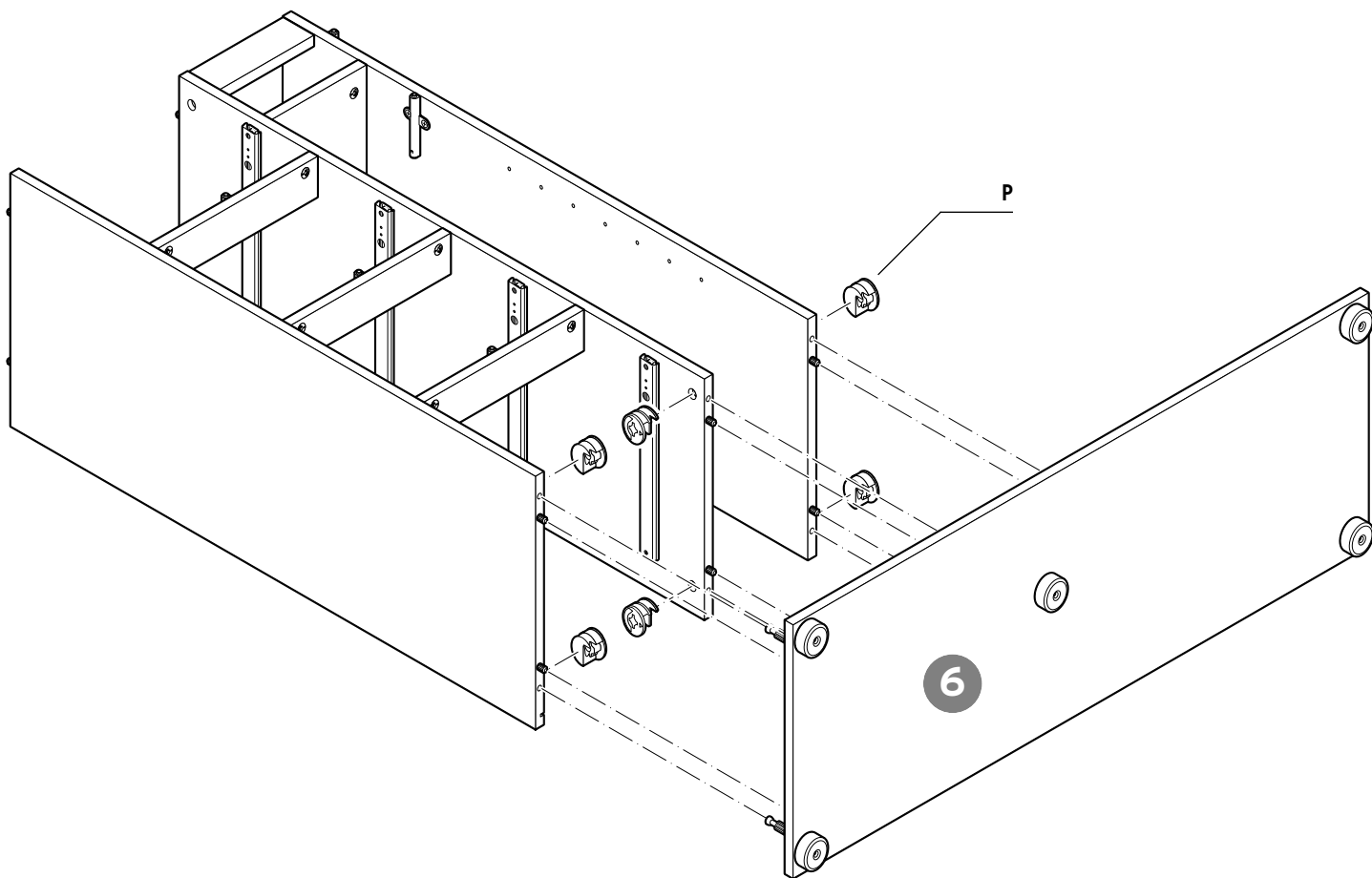

17

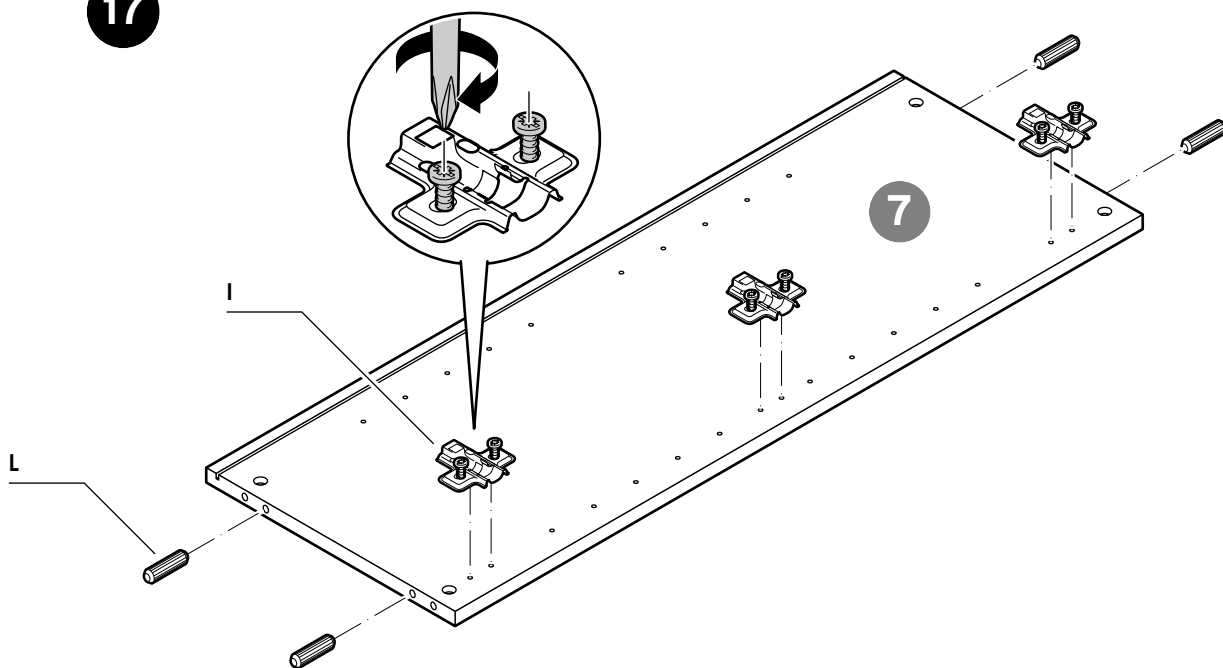

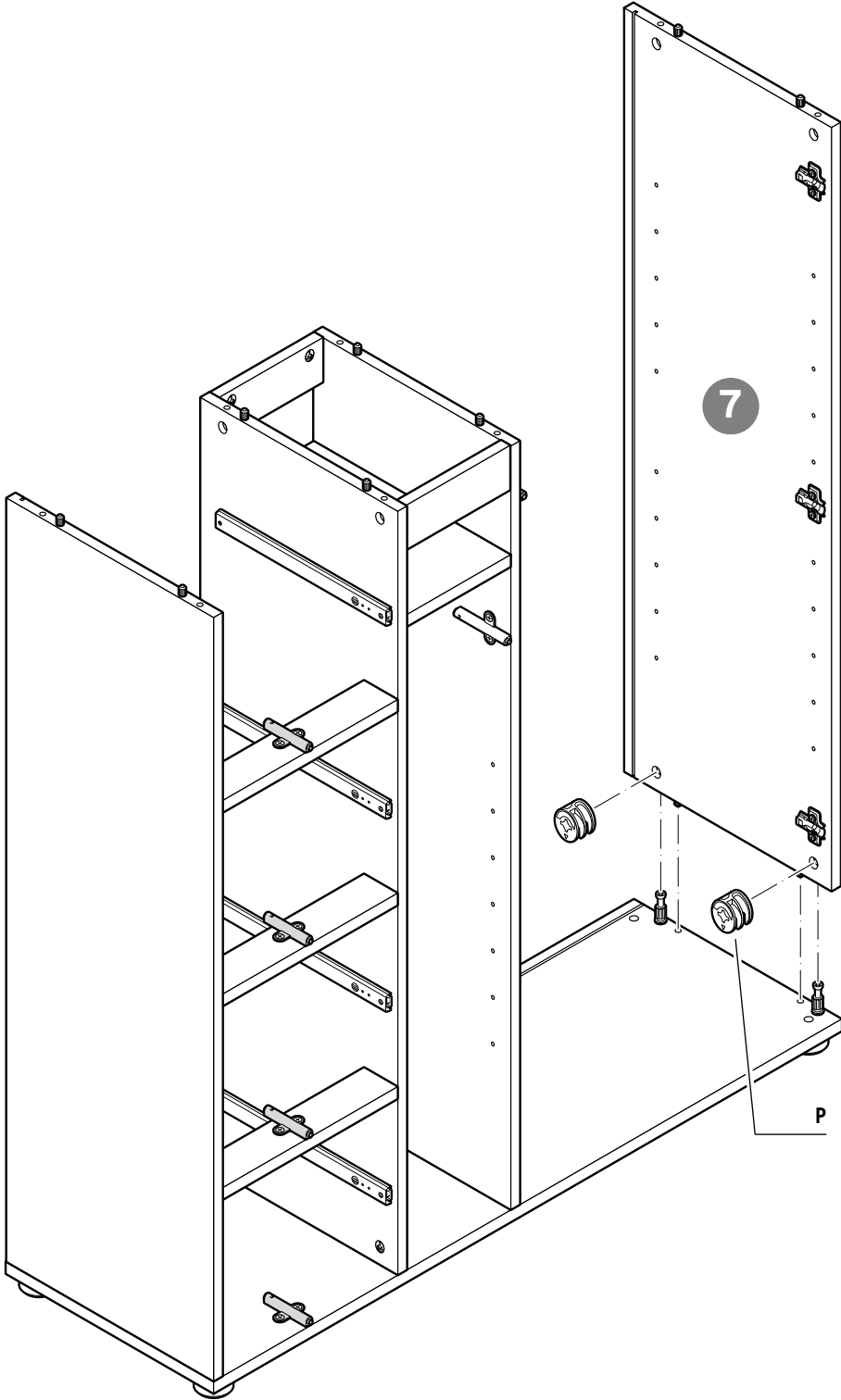

19

Dekorseite zeigt nach innen
face décor orientée vers l'intérieur
pannello decorativo rivolto verso l'interno
decorative side faces inwards
pyntesiden peger indad
dekorsidan är vänd inåt
dekorační stranou dovnitř
strona ozdobna skierowana do wewnątrz
dekoračnou stranou dovnútra
a dekorált oldal befelé néz
dekorlu yüzey iç tarafta

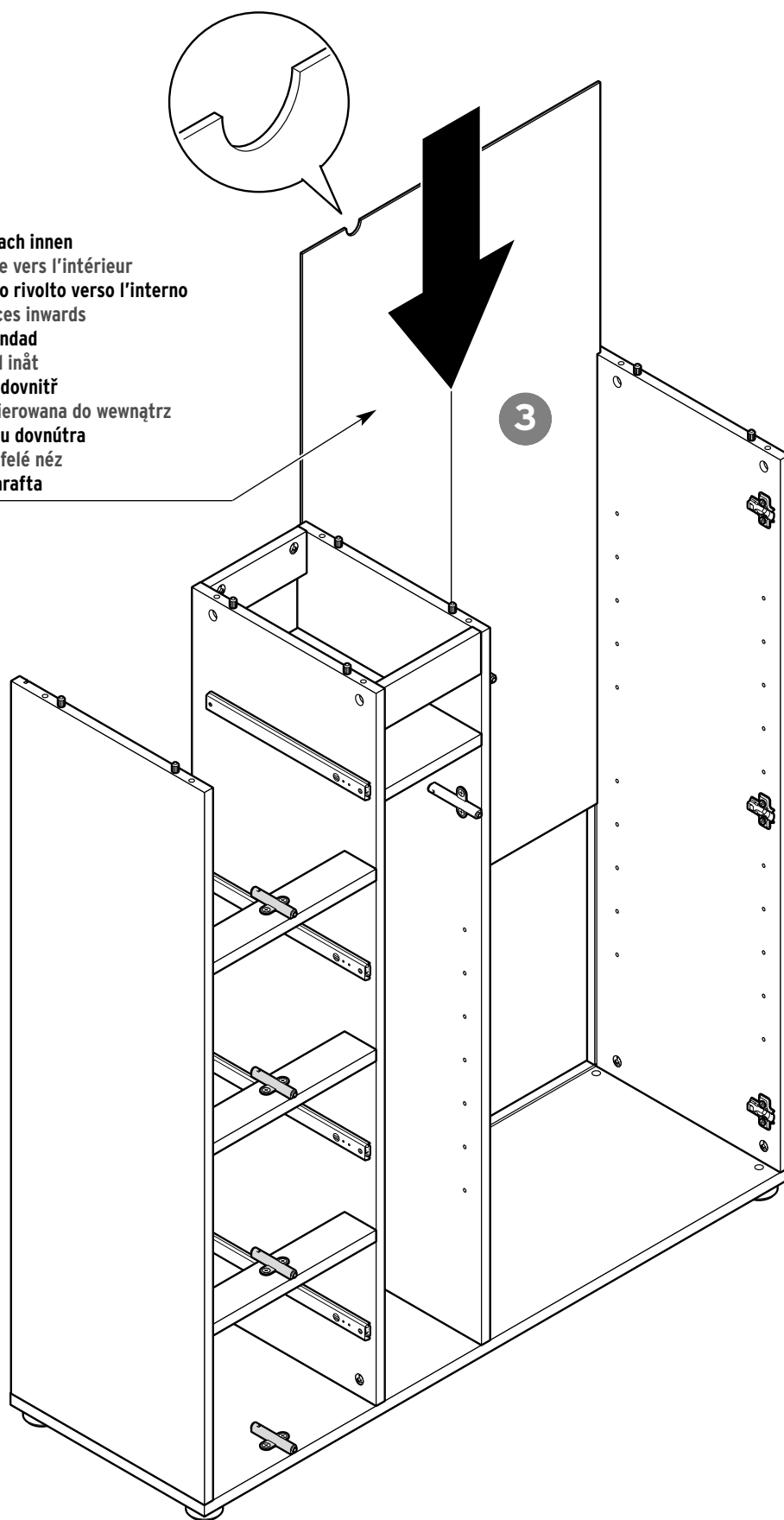

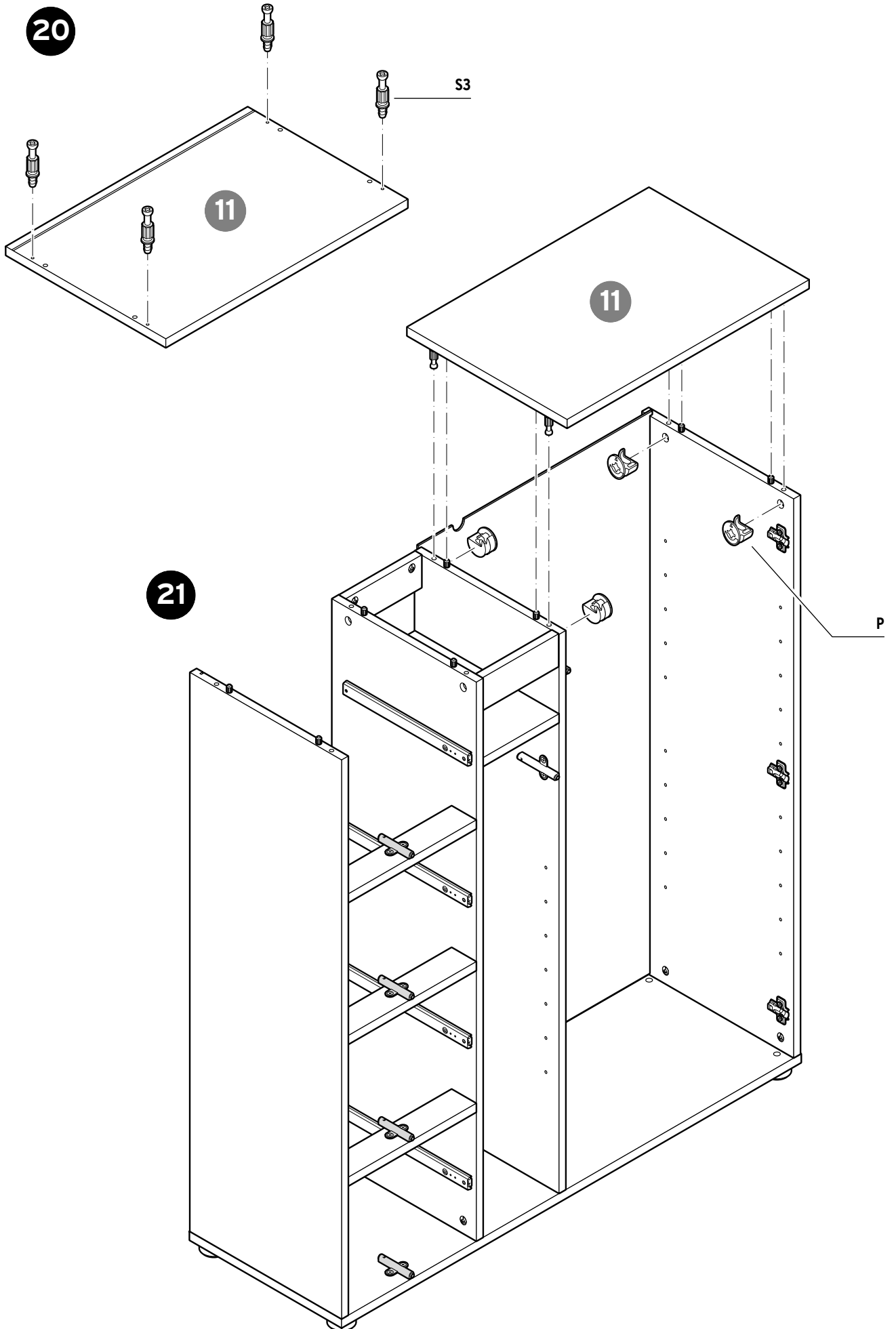

22

Dekorseite zeigt nach innen
face décor orientée vers l'intérieur
pannello decorativo rivolto verso l'interno
decorative side faces inwards
pyntesiden peger indad
dekorsidan är vänd inåt
dekorační stranou dovnitř
strona ozdobna skierowana do wewnątrz
dekoračnou stranou dovnútra
a dekorált oldal befelé néz
dekorlu yüzey iç tarafta

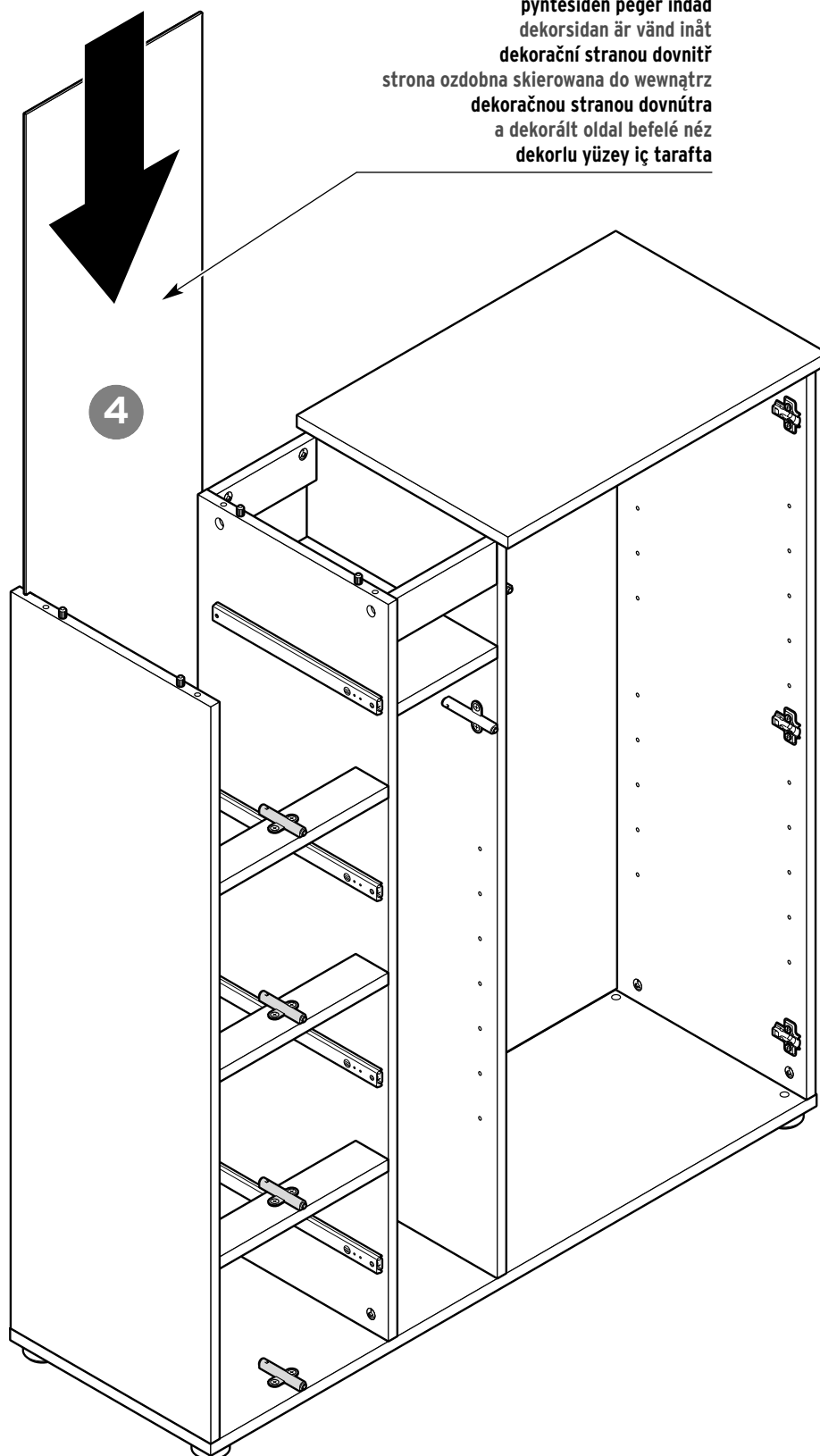

23

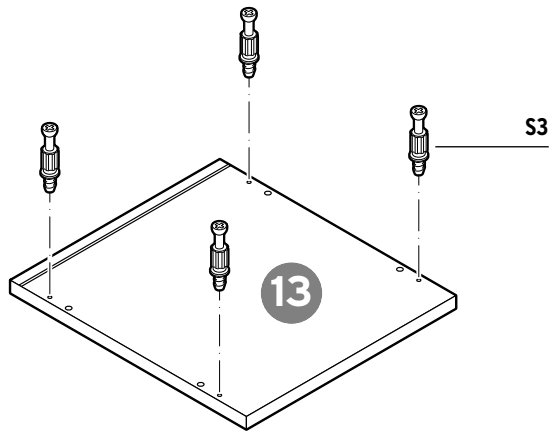

24

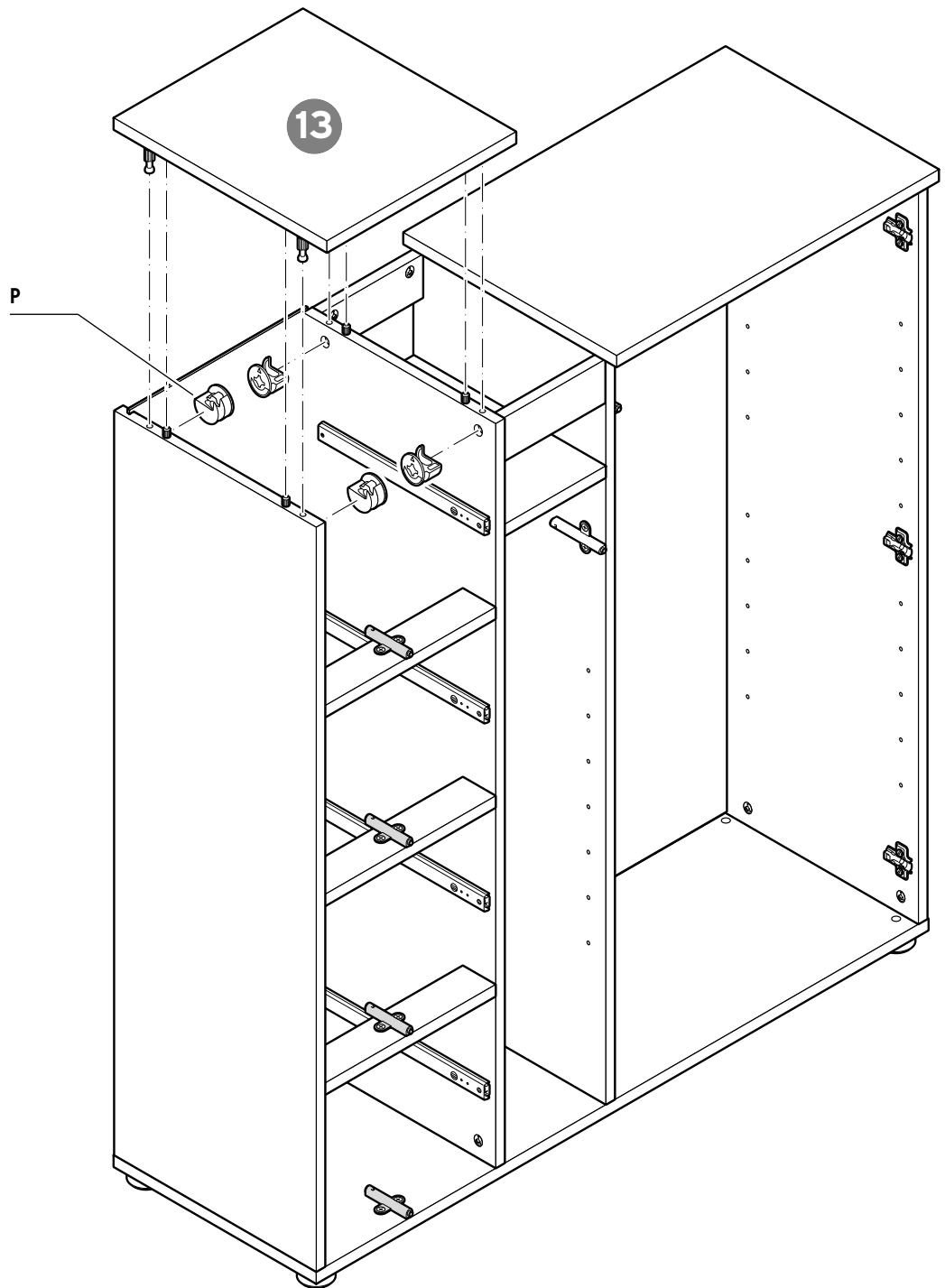

25

Dekorseite zeigt nach innen
face décor orientée vers l'intérieur
pannello decorativo rivolto verso l'interno
decorative side faces inwards
pyntesiden peger indad
dekorsidan är vänd inåt
dekorační stranou dovnitř
strona ozdobna skierowana do wewnątrz
dekoračnou stranou dovnútra
a dekorált oldal befelé néz
dekorlu yüzey iç tarafta

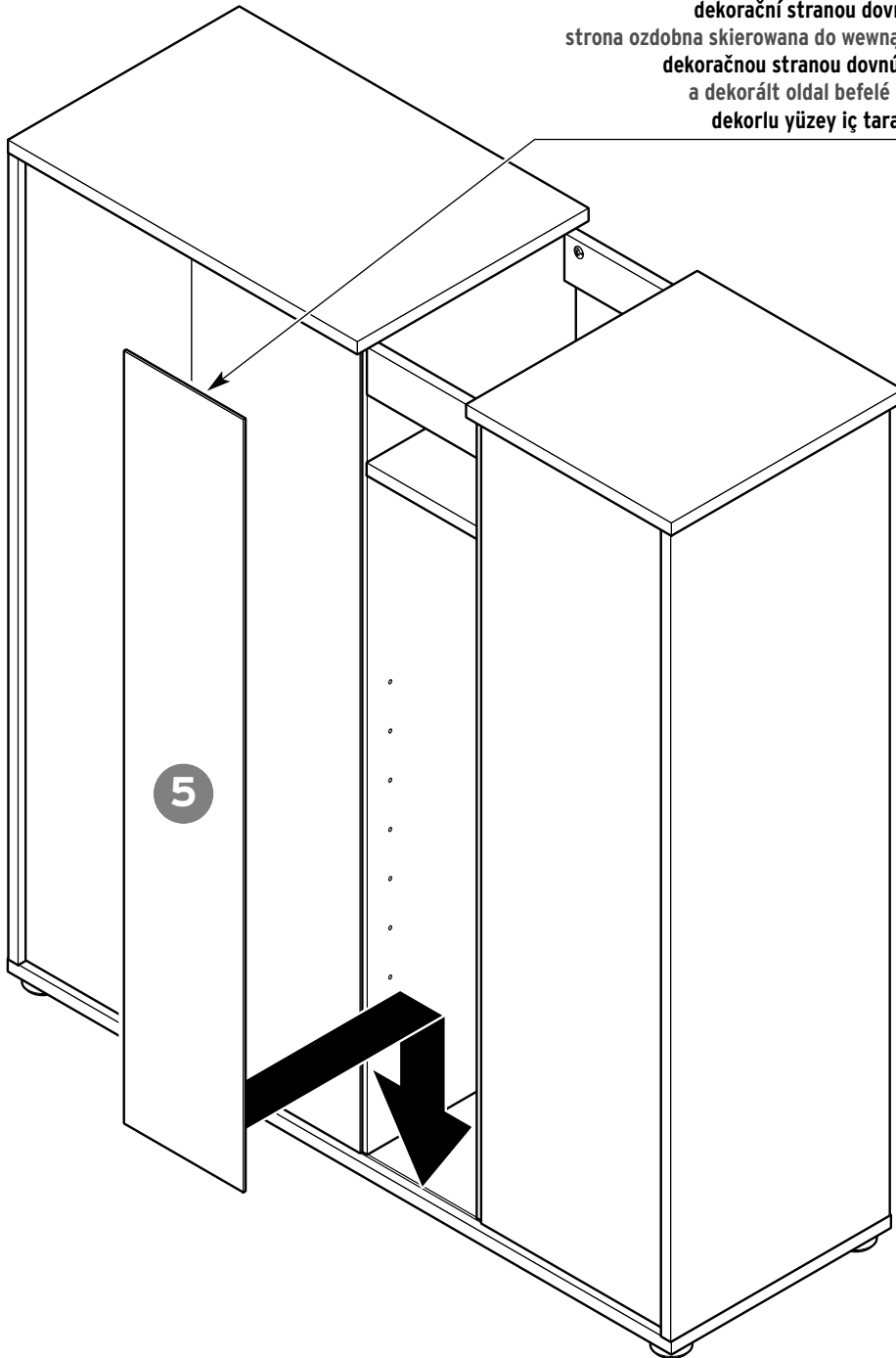

26

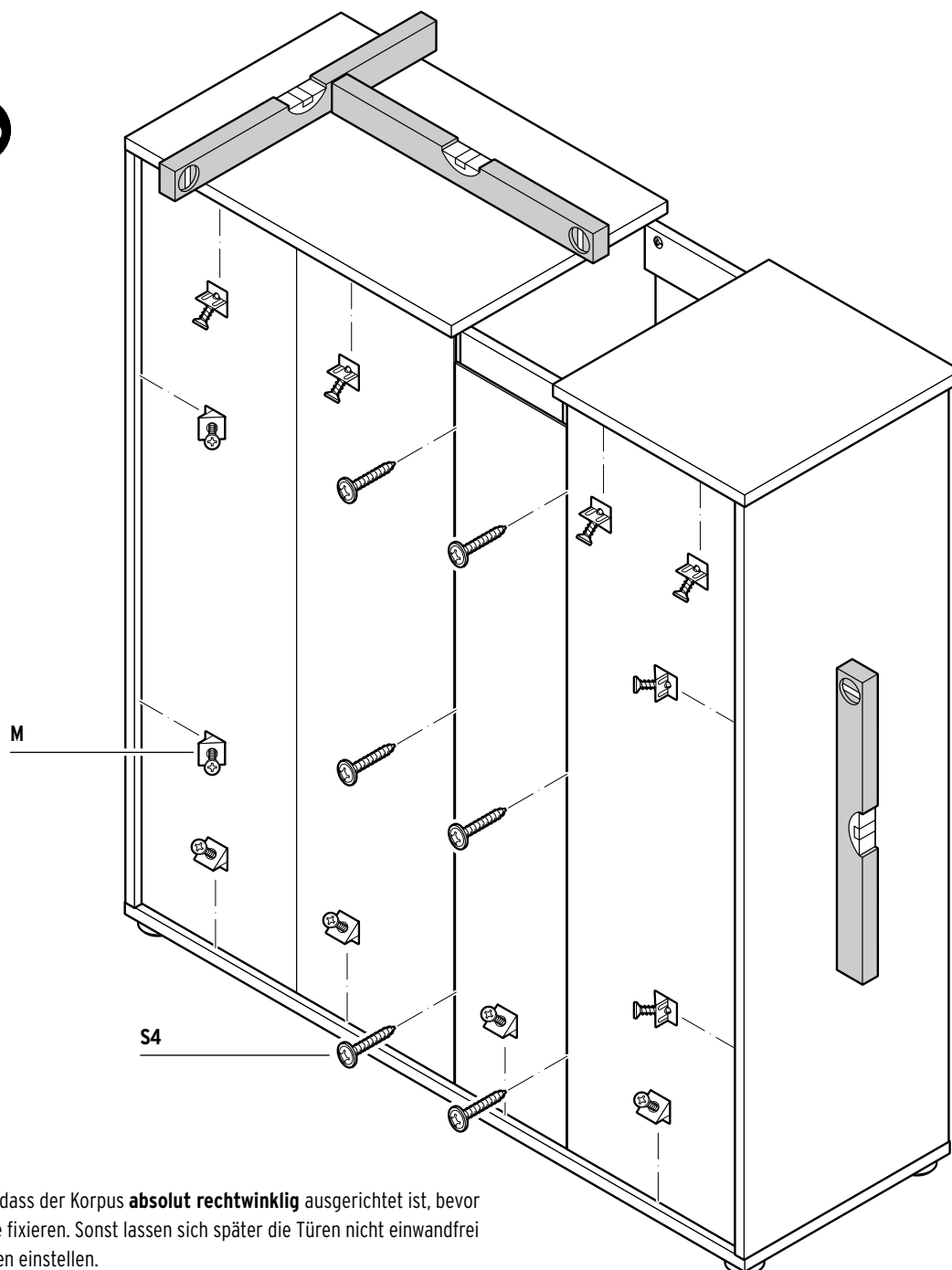
**DEUTSCH**

Stellen Sie sicher, dass der Korpus **absolut rechtwinklig** ausgerichtet ist, bevor Sie die Rückwände fixieren. Sonst lassen sich später die Türen nicht einwandfrei mit den Scharnieren einstellen.

FRANÇAIS

Assurez-vous que le corps du meuble soit **parfaitement à angle droit** avant de fixer les panneaux arrière. Sinon, vous aurez du mal à régler correctement les portes avec les charnières.

ITALIANO

Assicurarsi che l'unità sia **perfettamente perpendicolare** prima di fissare le pareti posteriori. Altrimenti avrete difficoltà a regolare le ante in maniera ottimale con le cerniere.

ENGLISH

Ensure that the unit is aligned with all parts at **absolute right-angles** before fixing the rear panels. Otherwise you will not be able to properly align the doors with the hinges later.

DANSK

Kontrollér, at korpuset står **helt retvinklet**, før du sætter bagvæggene fast. Ellers kan dørene ikke indstilles problemfrit med hængslerne senere.

SVENSKA

Försäkra dig om att stommen är **fullständigt vinkelrät** innan du monterar på de bakre väggarna. I annat fall kommer dörrarna inte att kunna justeras korrekt med gångjärnen.

ČESKY

Než připevníte zadní stěny, zajistěte aby korpus byl vyrovnán **naprosto v pravém úhlu**. V opačném případě nebude později možné správně nastavit závěsy dvířek.

POLSKI

Przed zamocowaniem tylnych ścianek upewnij się, że korpus ustawiony jest **dokładnie prostokątnie**. W przeciwnym razie nie będzie później możliwe prawidłowe ustawienie drzwi za pomocą zawiasów.

SLOVENSKY

Pred zafixovaním zadných stien sa uistite, že korpus stojí v **absolútnom pravom uhle**. Inak nebude neskôr možné správne nastavenie závesov dverí.

MAGYAR

A hátfalak rögzítése előtt bizonyosodjon meg arról, hogy a bútortest oldalfalai **teljesen merőlegesek** egymásra. Ellenkező esetben a későbbiekben nem fogja tudni tökéletesen beállítani az ajtókat a sarokvasakkal.

TÜRKÇE

Arka parçaları sabitlemeden önce gövdenin **tamamen dik durumda** olmasını sağlayın. Aksi halde kapaklar menteşe ile düzgün ayarlanamaz.

27

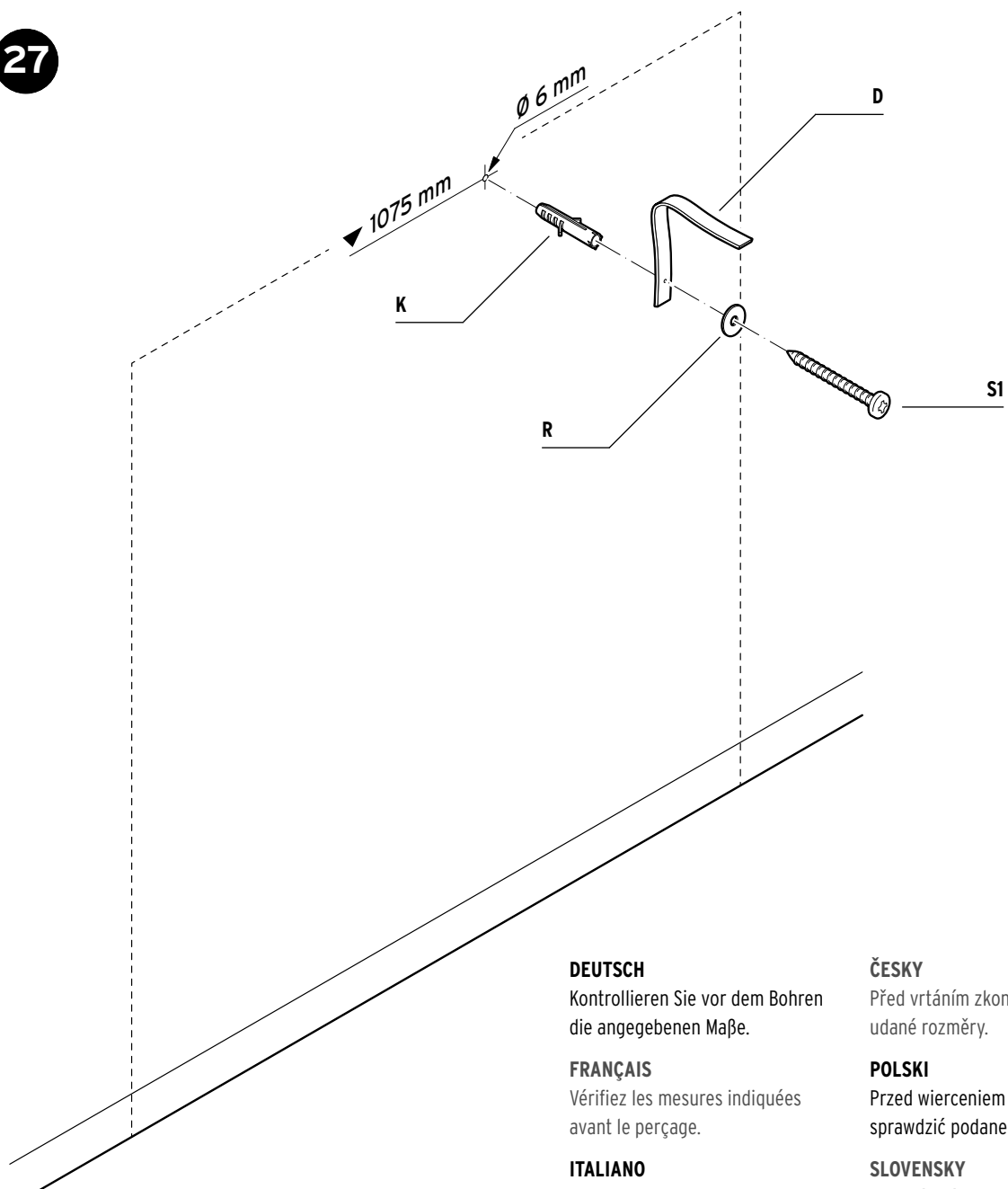

DEUTSCH

Kontrollieren Sie vor dem Bohren die angegebenen Maße.

FRANÇAIS

Vérifiez les mesures indiquées avant le perçage.

ITALIANO

Controllare le misure indicate prima di forare.

ENGLISH

Check the given measurements before drilling.

DANSK

Kontrollér de anførte mål, før du går i gang med at bore.

SVENSKA

Kontrollera de angivna måtten innan du borrar.

ČESKY

Před vrtáním zkontrolujte udané rozměry.

POLSKI

Przed wierceniem należy sprawdzić podane wymiary.

SLOVENSKY

Pred vrtáním skontrolujte uvedené rozmery.

MAGYAR

A fúrás előtt ellenőrizze a megadott méreteket.

TÜRKÇE

Deligi delmeden önce verilmiş olan ölçüleri kontrol edin.

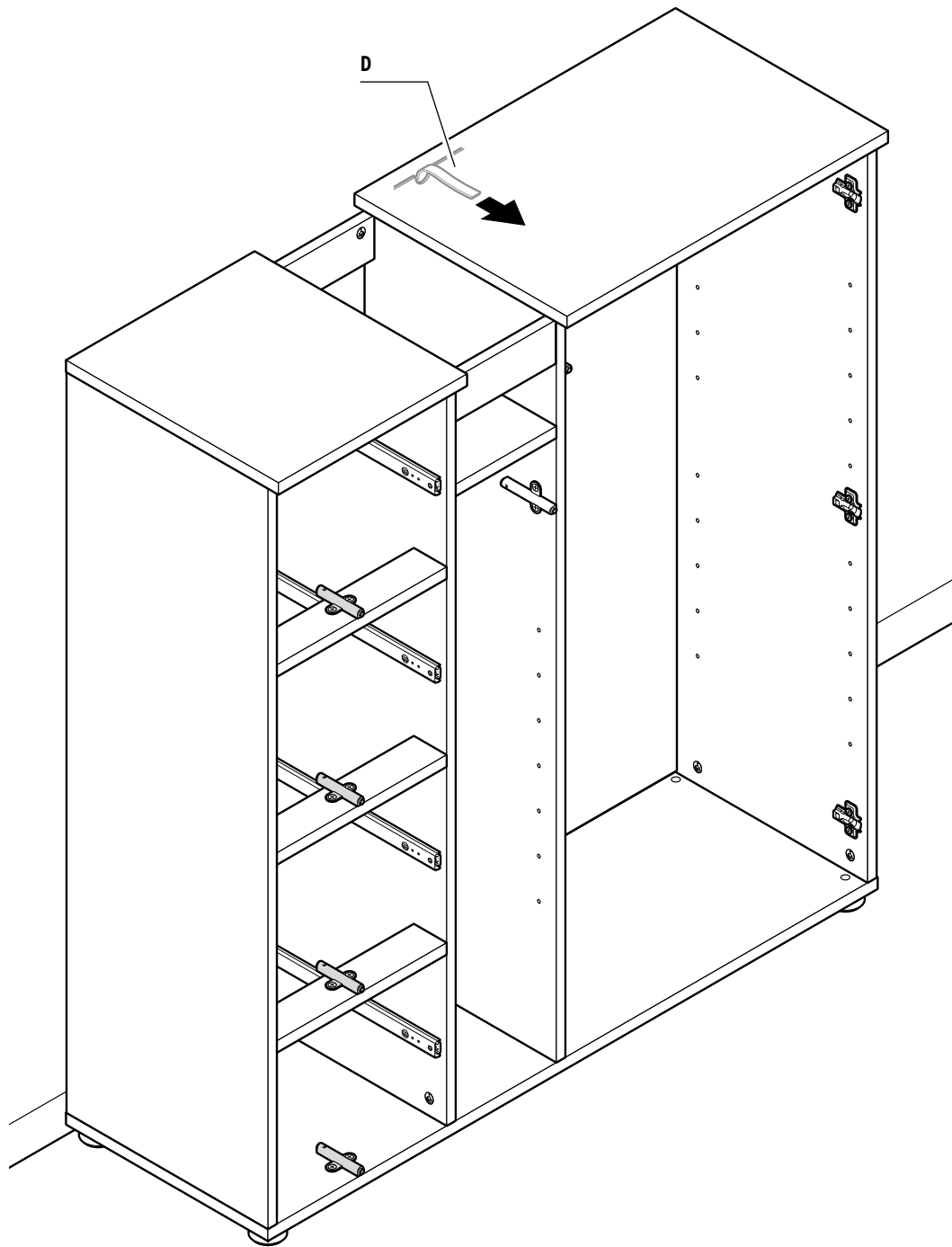
**DEUTSCH**

Platzieren Sie den Korpus an der Wand und fädeln Sie das Textilband **D** durch die Aussparung in der Rückwand.

FRANÇAIS

Plaquez le corps du meuble contre le mur et passez la bande textile **D** dans l'évidement prévu dans le panneau arrière.

ITALIANO

Posizionare il corpo alla parete e infilare il nastro in tessuto **D** attraverso la rientranza nella parete posteriore.

ENGLISH

Place the unit against the wall and thread the textile strap **D** through the gap in the back wall.

DANSK

Placér korpuset op ad væggen, og før tekstilbåndet **D** gennem åbningen i bagvæggen.

SVENSKA

Placera stommen mot väggen och trä textilbandet **D** genom öppningen i den bakre väggen.

ČESKY

Korpus umístěte ke zdi a textilní pásek **D** protáhněte výřezem v zadní stěně.

POLSKI

Ustawić korpus mebla przy ścianie i poprowadzić materiałowy pasek **D** poprzez wycięcie w tylnej ścianie.

SLOVENSKY

Korpus umiestnite k stene a textilný pásik **D** prevlečte cez otvor v zadnej stene.

MAGYAR

Helyezze a bútortestet a falhoz, és fűzze át a **D** textil szalagot a hátoldal nyílásán.

TÜRKÇE

Gövdeyi duvara konumlandırın ve kumaş bandı **D**'yi arka panodaki yuvaya geçirin.

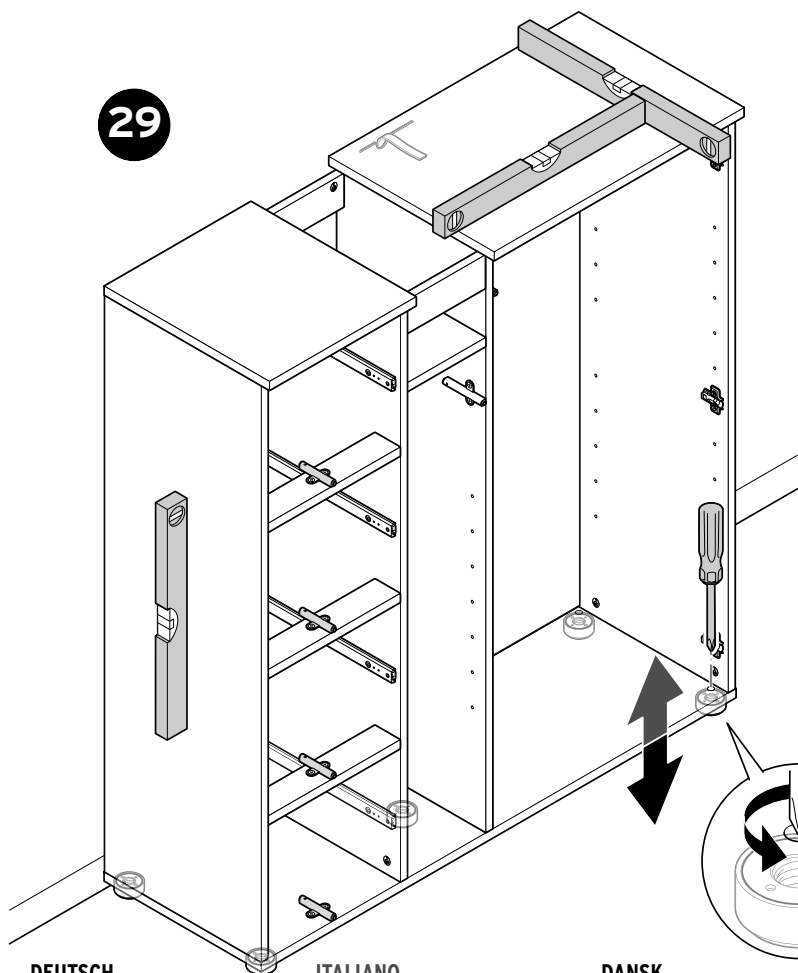

DEUTSCH

Bevor Sie das Textilband **D** am Korpus fixieren, richten Sie den Korpus **unbedingt zu zweit** mit den Stellfüßen rechtwinklig aus: Während eine Person den Korpus leicht anhebt, um den jeweiligen Stellfuß zu entlasten, dreht die andere Person mit einem Kreuzschlitzschraubendreher den Stellfuß etwas nach oben oder nach unten.

Versuchen Sie nicht, die Stellfüße unter Last zu drehen – die Stellfüße können dabei beschädigt werden!

FRANÇAIS

Avant de fixer la bande textile **D** sur le corps du meuble, positionnez le corps du meuble à angle droit en réglant les pieds. Pour ce faire, vous devez être à **deux impérativement**: pendant qu'une personne soulève légèrement le corps du meuble, l'autre s'occupe de rallonger ou de raccourcir les pieds en vissant ou dévissant à l'aide d'un tournevis cruciforme.

N'essayez pas de régler les pieds sous charge, vous risqueriez de les endommager.

ITALIANO

Prima di fissare il nastro in tessuto **D** al corpo, effettuare l'allineamento con i piedini di regolazione ad angolo retto, chiedendo **l'aiuto di un'altra persona**: una persona solleva lievemente il corpo per scaricare il peso dal rispettivo piedino di regolazione, mentre l'altra regola il piedino di regolazione verso l'alto o il basso usando un cacciavite a croce.

Non provare a girare i piedini di regolazione sotto carico – possono essere danneggiati.

ENGLISH

Before fastening the textile strap **D** to the unit, you **must have another person help you** adjust the unit so it is standing with its feet at absolute right-angles: While one person lifts up the unit slightly to free each foot in turn, the other person adjusts the foot upwards or downwards using a Phillips screwdriver.

Do not attempt to turn the feet while they are under load – this can damage the feet!

DANSK

Inden du fastgør tekstilbåndet **D** på korpusset, skal du opstille korpusset retvinklet **sammen med en anden person**. Den ene person skal løfte korpusset en lille smule for at aflaste den pågældende fod, mens den anden person drejer foden lidt op eller ned vha. en stjerneskruetrækker.

Forsøg ikke at justere fødderne, når de er belastet – de kan beskadiges!

SVENSKA

Innan du gör fäster textilbandet **D** på stommen **måste du ta en annan person till hjälp** för att justera stommen med justeringsfötterna så att den står rätvinkligt. En person lyfter stommen lite för att avlasta foten som ska justeras medan den andra personen justerar foten lite upp eller ner med hjälp av en stjärnmejsel.

Försök inte att justera fötterna när de är belastade – då kan de skadas!

ČESKY

Než textilní pásek **D** na korpusu připevníte, vyrovnejte korpus pomocí stavěcích nožek – **bezpodmínečně ve dvou** – do pravého úhlu. Mezitím co jedna osoba korpus lehce nadzvedává, aby odlehčila příslušnou nožku, šroubuje druhá osoba křížovým šroubovákem nožku mírně nahoru nebo dolů.

Nepokoušejte se stavěcí nožky šroubovat pod zátěží – přitom by se mohly poškodit!

MAGYAR

Mielőtt rögzítené a **D** textil szalagot a bútortesthez, igazítsa ki a bútortest oldal-falait egymásra merőlegesre a lábak segítségével, ehhez **feltétlenül vegye igénybe egy másik személy segítségét**: Mialatt az egyik személy egy kissé megemeli a bútortestet, hogy tehermentesítse az adott lábat, közben a másik személy egy csillagcsavarhúzó segítségével egy kissé be- vagy kicsavarja a lábat. **Ne próbálja meg a bútor lábait terhelés alatt csavarni – a lábak eközben megrongálódhatnak!**

TÜRKÇE

Kumaş bandı **D**'yi gövdeye sabitlemeden önce, mutlaka **iki kişiyle birlikte** gövdeyi ayakları ile dikey konumlandırın: İlgili ayağın ağırlığını hafifletmek için, bir kişi gövdeyi hafifçe yukarı tutarken diğer kişi yıldız tornavidayla ayağı biraz yukarı veya aşağı vidalar. **Ayakları güç kullanarak çevirmeye çalışmayın – bu esnada ayaklar hasar görebilir!**

POLSKI

Przed zamocowaniem na stałe materiałowego paska **D** do korpusu mebla należy ustawić za pomocą nóżek ścianki korpusu pod kątem prostym wobec siebie. Ścianki korpusu muszą ustawić **koniecznie dwie osoby**: Jedna osoba podnosi lekko korpus, aby odciążyc odpowiednią nożkę, w czasie gdy druga osoba ustawia nożkę nieco w górę lub w dół przekręcając ją śrubokrętem krzyżakowym. **Nie wolno przekręcać nożek pod obciążeniem – nożki mogą wtedy ulec uszkodzeniu!**

SLOVENSKY

Predtým ako textilný pásik **D** pripevníte ku korpusu, najskôr korpus vyrovnejte do pravého uhla pomocou nastavovacích nožičiek a **bezpodmínečne za pomoci druhej osoby**: Zatiaľ čo jedna osoba zľahka nadvihne korpus, aby odľahčila príslušnú nastavovaciu nožičku, druhá osoba otáča pomocou krížového skrutkovača nastavovaciu nožičku mierne nahor alebo nadol. **Nepokúšajte sa otáčať nastavovacie nožičky pod zátážou – nastavovacie nožičky by sa pritom mohli poškodiť!**

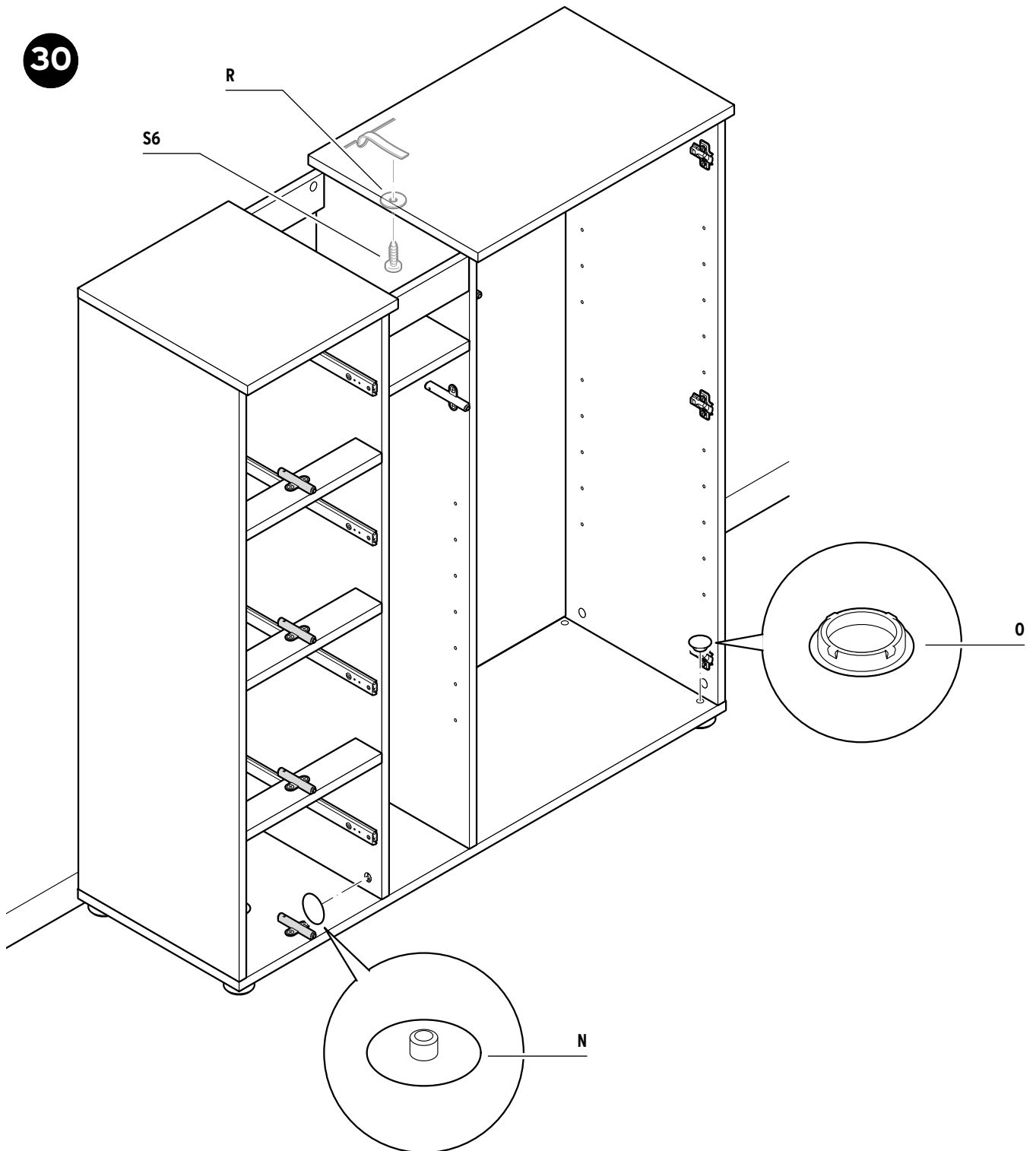

30**DEUTSCH**

Decken Sie alle sichtbaren Exzenter-Verbindungen mit Teil **N** ab und alle Stellfuß-Bohrungen mit Teil **O**.

FRANÇAIS

Couvrez tous les raccords excentriques visibles avec les pièces **N** et tous les trous se trouvant au niveau des pieds avec les pièces **O**.

ITALIANO

Coprire tutte le connessioni eccentriche a vista con la parte **N** e tutti i fori dei piedini regolabili con la parte **O**.

ENGLISH

Cover all visible eccentric connections with part **N** and all holes for the adjustable feet with part **O**.

DANSK

Tildæk alle synlige excenterhuse med del **N** og alle borerer til indstillingsfødderne med del **O**.

SVENSKA

Täck alla synliga excenterkopplingar med del **N** och alla hål för justeringsfötter med del **O**.

ČESKY

Zakryjte dílem **N** všechny viditelné excentry spojovacího kování a dílem **O** všechny vyvrtané otvory pro stavěcí nožky.

POLSKI

Zakryć elementem **N** wszystkie widoczne łączniki mimośrodowe, a elementem **O** wszystkie otwory na nożki.

SLOVENSKY

Zakryte dielcom **N** všetky viditeľné spoje s excentrom a dielcom **O** všetky otvory pre nastavovacie nožičky.

MAGYAR

A látható excenter csavarokat az **N** elemekkel, és az állítható lábak furatait az **O** elemekkel fedje le.

TÜRKÇE

Gözle görülür tüm eksantrik bağlantı elemanlarının üstünü **N** parçası ile ve tüm ayarlanabilir ayakların deliklerini de **O** parçası ile örtün.

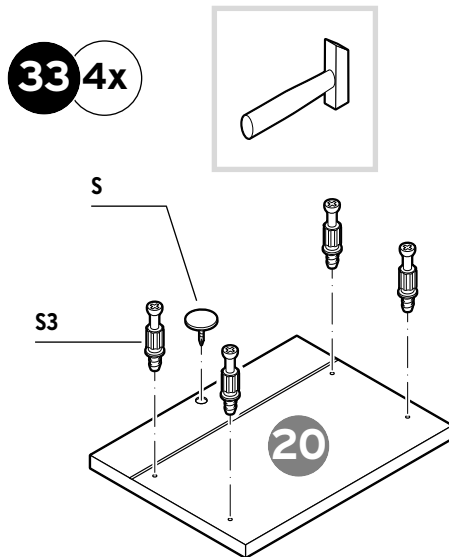
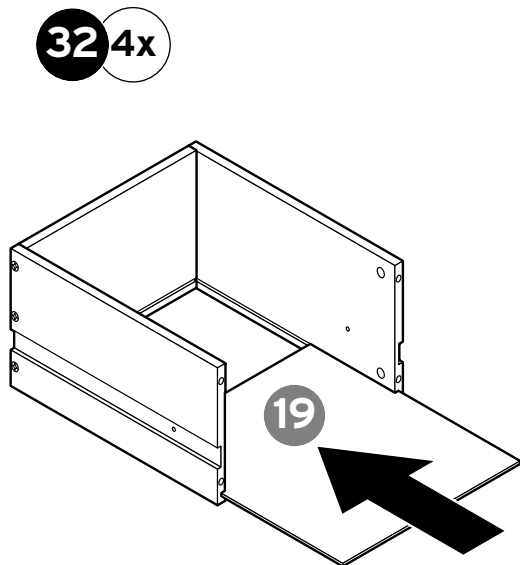
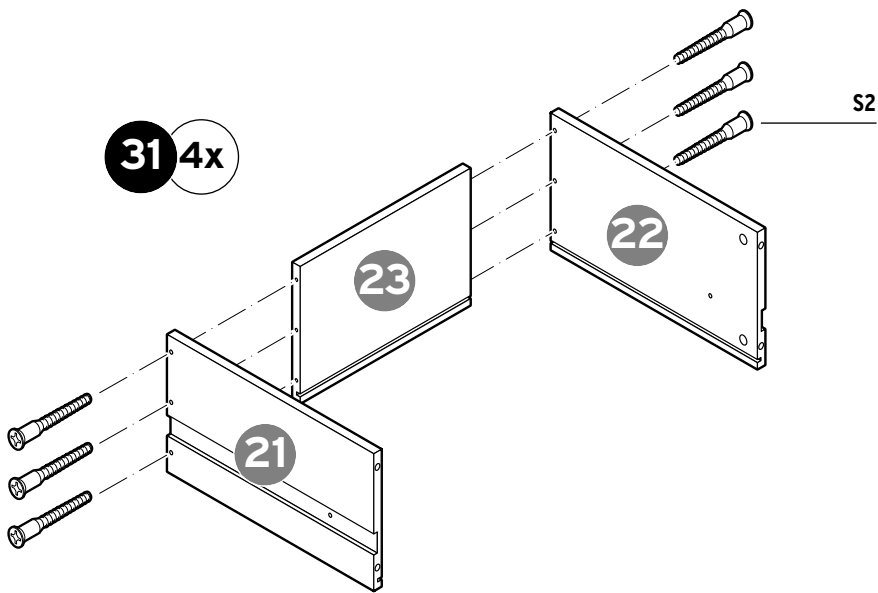

DEUTSCH

Schlagen Sie Teil **S** vorsichtig mit einem Hammer ein.

FRANÇAIS

Enfoncez avec précaution la pièce **S** à l'aide d'un marteau.

ITALIANO

Inserire delicatamente la parte **S** usando un martello.

ENGLISH

Carefully insert part **S** using a hammer.

DANSK

Bank forsigtigt del **S** ind med en hammer.

SVENSKA

Slå i del **S** försiktigt med en hammare.

ČESKY

Díl **S** opatrně zatlučte kladivem.

POLSKI

Posługując się młotkiem ostrożnie wbijć część **S**.

SLOVENSKY

Dielec **S** zatlučte opatrne kladivom.

MAGYAR

Az **S** elemet óvatosan üsse be egy kalapáccsal a helyére.

TÜRKÇE

S parçasını dikkatlice bir çekiç ile takın.

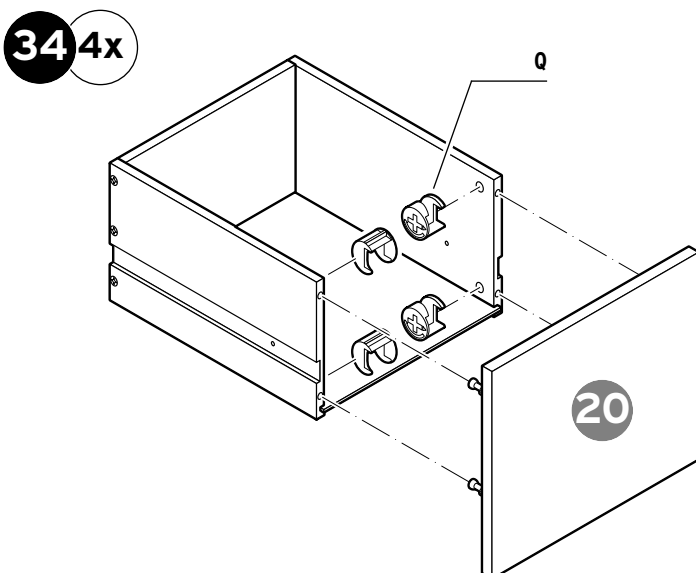

35 4x

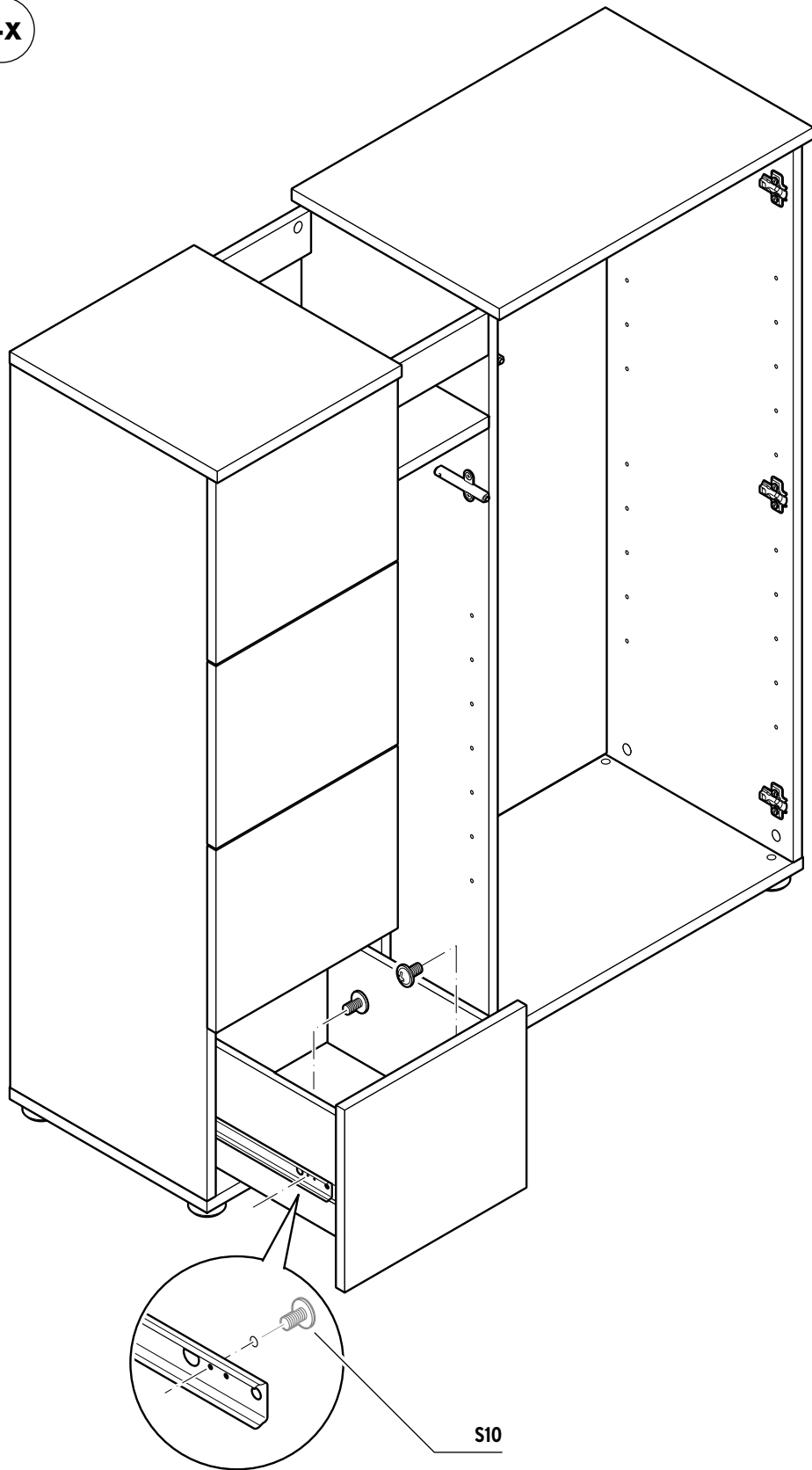

S10

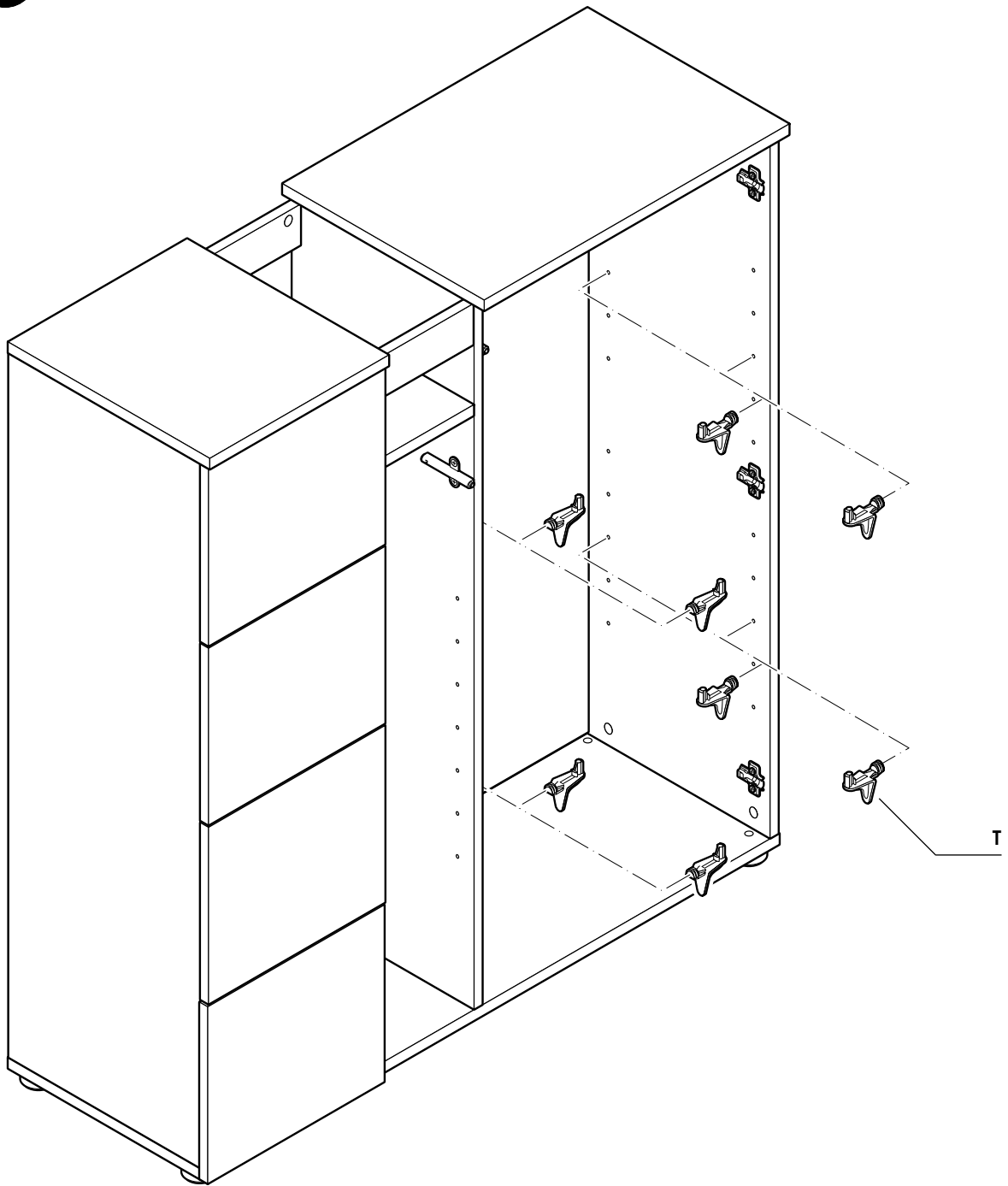

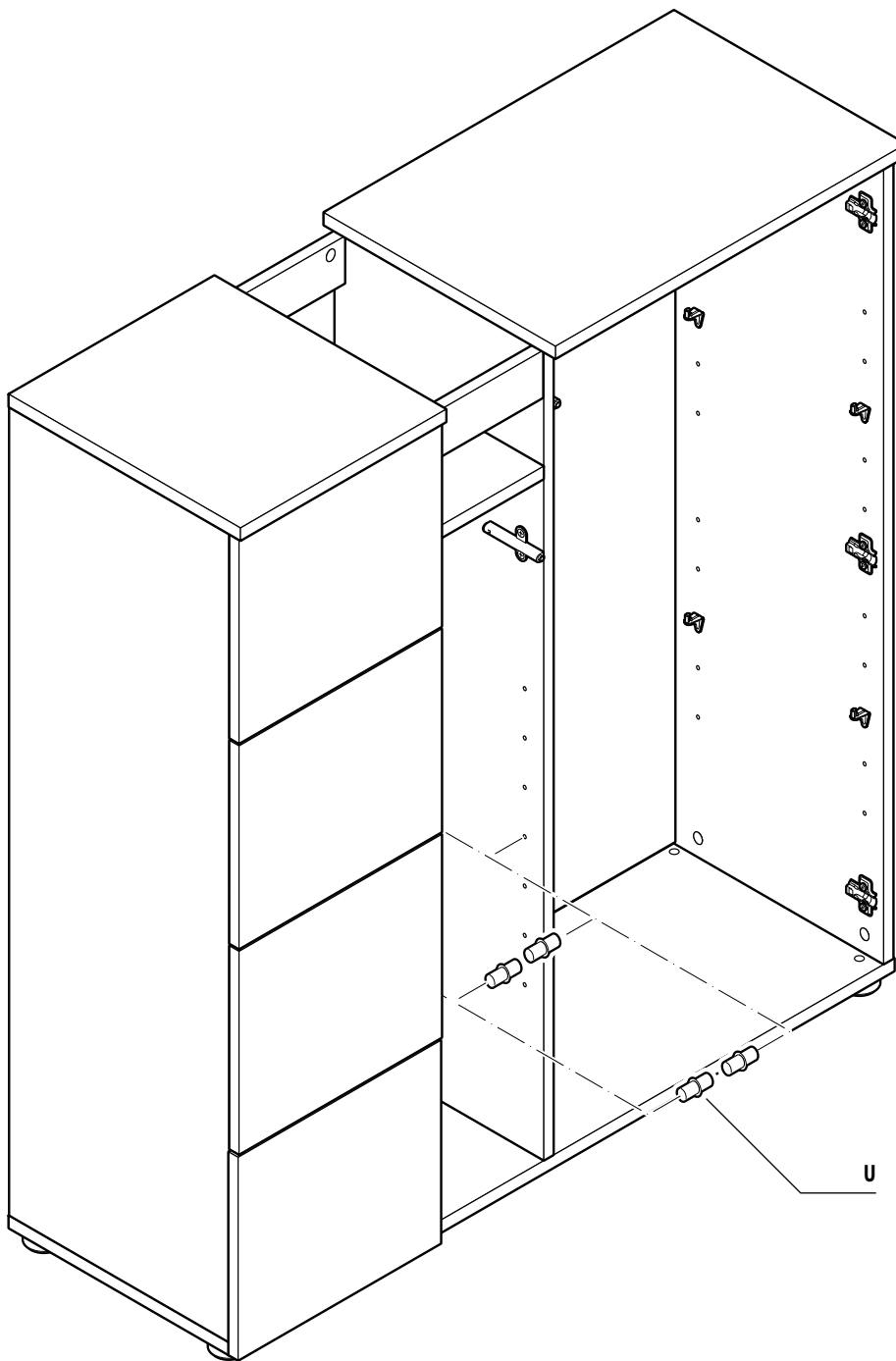

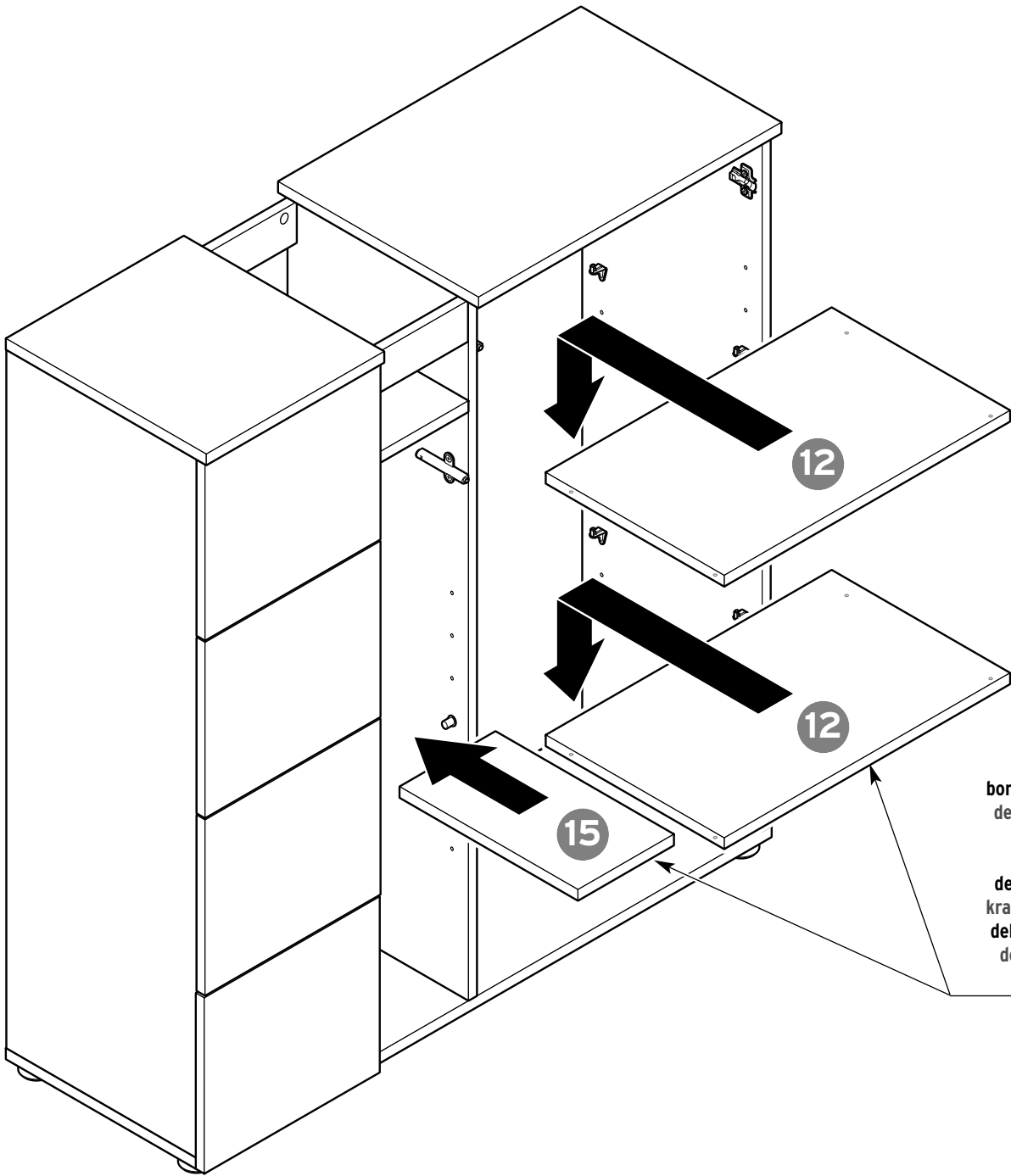

Dekorkante
chant décor
bordo decorativo
decorative edge
pyntekant
dekorkant
dekorační hrana
krawędź ozdobna
dekoračná hrana
dekorált perem
dekorlu kenar

39

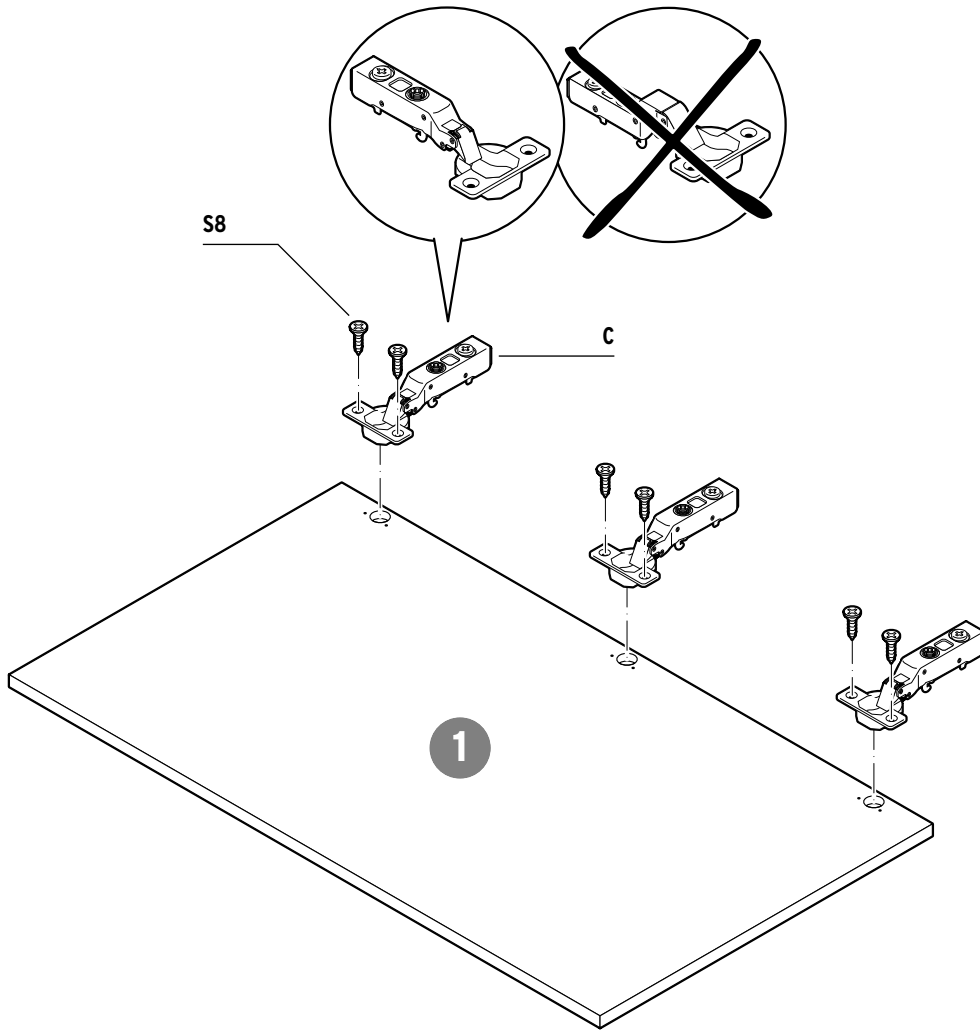

40

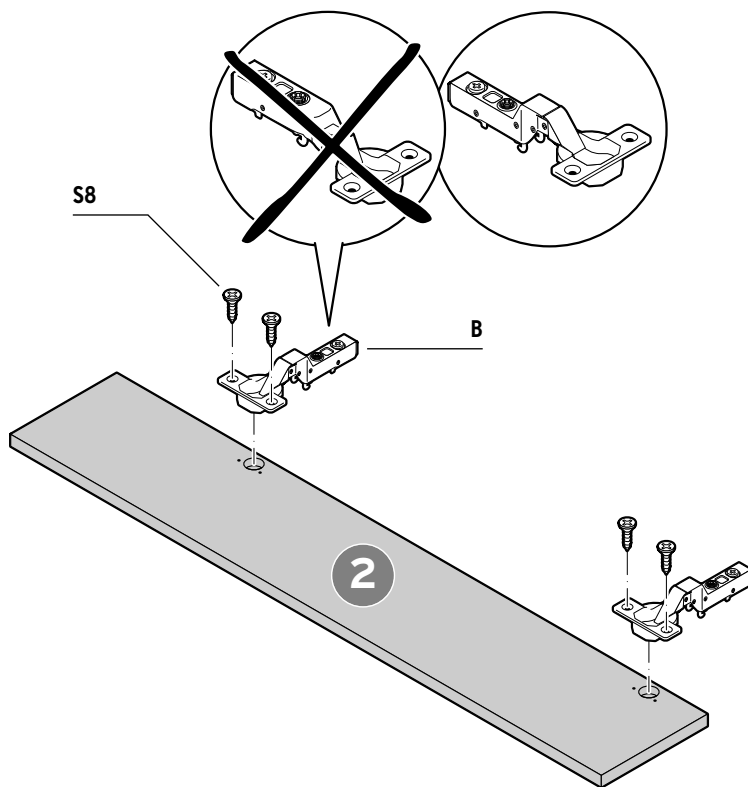

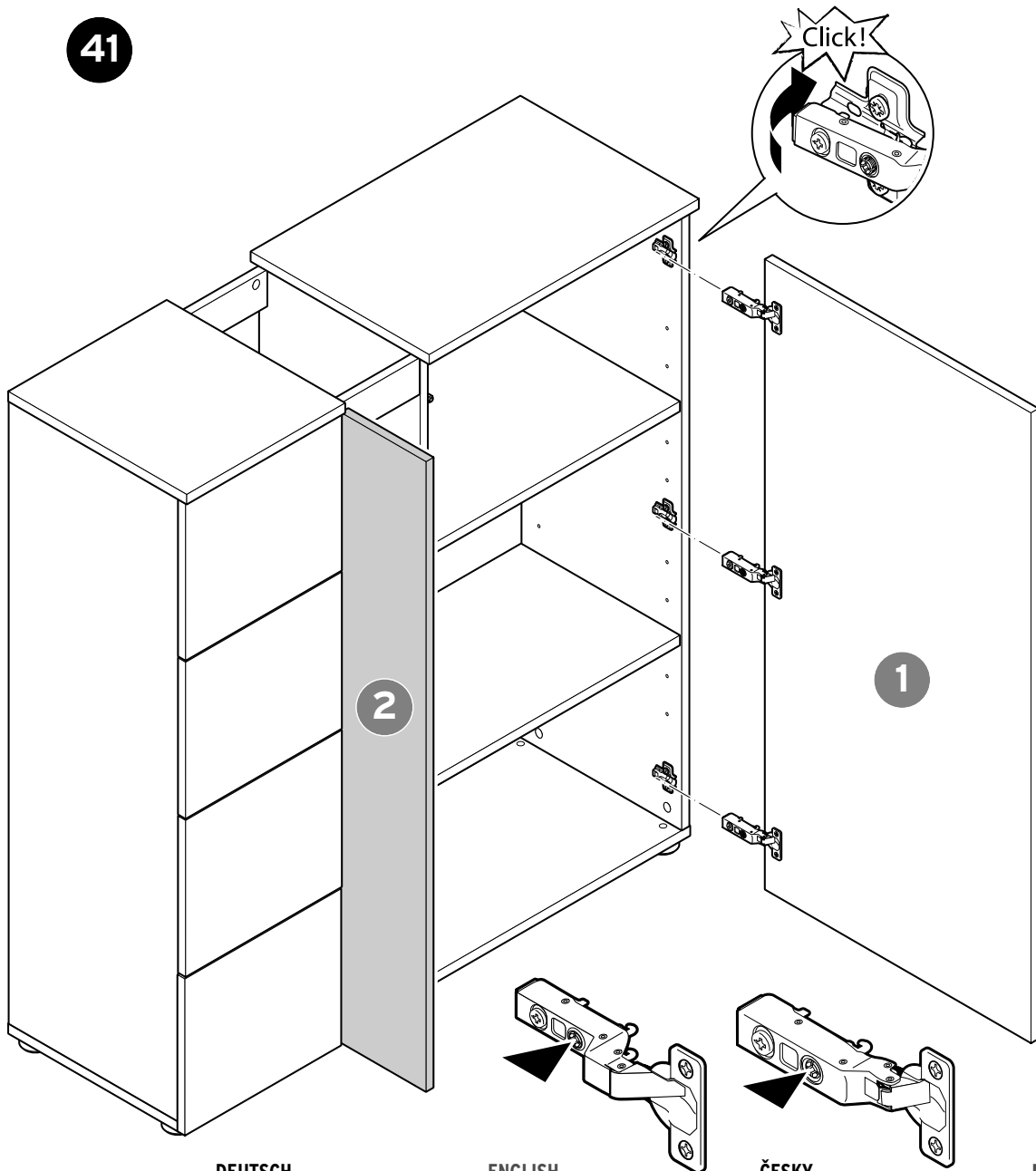
**DEUTSCH**

Wenn sich die Scharniere nicht einhängen lassen, drehen Sie die vordere Schraube am jeweiligen Scharnierband ganz hinein (s. oben). Richten Sie die Türen anschließend aus wie im nächsten Schritt dargestellt.

FRANÇAIS

Si vous n'arrivez pas à enclencher les charnières sur les plaques de montage, vissez la vis avant de chaque charnière afin de l'enfoncer entièrement (voir ci-dessus). Ensuite, réglez les portes comme indiqué à l'étape suivante.

ITALIANO

Se non si riesce a sistemare le cerniere, avvitare la vite anteriore sulla rispettiva fascia della cerniera (vedere sopra). Infine allineare le ante come descritto di seguito.

ENGLISH

If the hinges cannot be mounted, screw the front screw on each hinge strip in fully (see above). Then adjust the doors as illustrated in the following step.

DANSK

Hvis hængslerne ikke kan sættes fast, skal du skrue den forreste skrue helt ind på det enkelte hængsel (se ovenfor). Justér derefter dørene som vist i næste trin.

SVENSKA

Om gångjärnen inte kan monteras skruvar du i den främre skruven på gångjärnet helt och hållet (se ovan). Justera sedan dörrarna enligt bilden som illustrerar nästa steg.

ČESKY

Jestliže závěsy nepůjdou zavěsit, zašroubujte přední šroub na dotýčném závěsu až docela dovnitř (viz nahoře). Dvřítka následně vyrovnejte tak, jak je zobrazeno v dalším kroku.

POLSKI

Jeżeli niemożliwe jest zamocowanie (zawieszenie) zawiasów, należy całkowicie wkręcić śrubkę na przodzie każdego zawiasu (patrz rysunek u góry). Następnie wyregulować drzwi zgodnie z opisem następnym kroku.

SLOVENSKY

Keď sa dvere nebudú dať zavesiť, zaskrutkujte prednú skrutku na dotýčnom závěse až celkom dovnútra (pozri hore). Dvere potom nastavte podľa zobrazenia v nasledujúcom montážnom kroku.

MAGYAR

Ha a sarokvasakat nem lehet beakasztani, akkor teljesen csavarozza be az adott sarokvason található elülső csavart (lásd fent). Végül igazítsa ki az ajtókat a következő lépésben ábrázolt módon.

TÜRKÇE

Eğer menteşeler asılmıyorsa, her menteşe bandındaki ön civatayı tamamen içine doğru döndürün (bkz. yukarı). Ardından kapakları bir sonraki adımda gösterildiği gibi hizalayın.

42

Tür ausrichten | Régler la porte | Regolare l'anta | Adjusting the door | Justering af dør | Justering av dörr | Nastavení dvířek | Regulacja drzwi
Nastavenie dvierok | Ajtó beállítása | Kapağı ayarlama

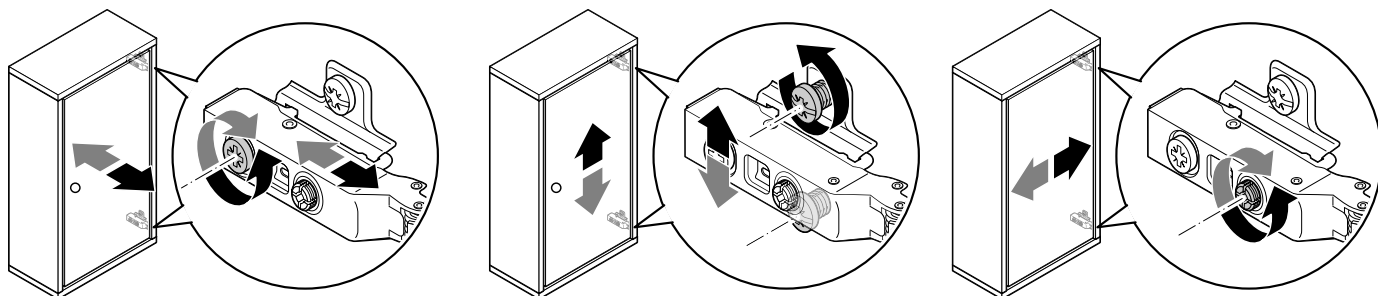

43

Öffnungsmechanismus einstellen | Réglage du mécanisme d'ouverture | Regolazione del meccanismo di apertura | Adjusting the opening mechanism
Indstilling af åbningsmekanismen | Justera öppningsmekanismen | Nastavení otváračho mechanismu | Regulacja mechanizmu otwierania
Nastavenie otváracieho mechanismu | A nyitómechanika beállítása | Açma mekanizmasını ayarlama

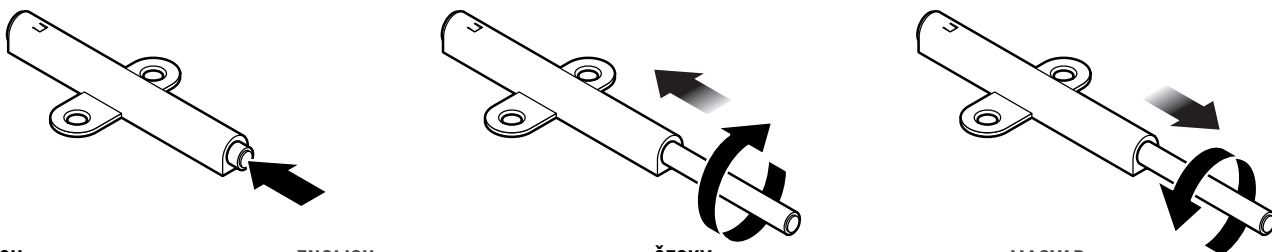
**DEUTSCH**

Drücken Sie zum Öffnen gegen die Tür/Schubladenfront. Der Stift des Öffnungsmechanismus springt hervor. Durch Drehen des Stiftes stellen Sie den Abstand der Front zum Korpus ein.

Achtung: Drehen Sie den Stift nicht zu weit im Uhrzeigersinn, da sonst der Öffnungsmechanismus nicht mehr einwandfrei funktioniert.

FRANÇAIS

Appuyez sur la porte/la façade du tiroir pour l'ouvrir. La tige du mécanisme d'ouverture ressort. En tournant la tige, vous pourrez ajuster l'écart entre le corps du meuble et la porte/la façade du tiroir.

Attention: ne tournez pas trop la tige dans le sens des aiguilles d'une montre, car le mécanisme d'ouverture risquerait de ne plus fonctionner correctement.

ITALIANO

Per aprire premere contro lo sportello/la parte anteriore del cassetto. Il perno del meccanismo di apertura spunta verso l'esterno. Ruotando il perno è possibile impostare la distanza dalla parte anteriore del corpo.

Attenzione: non ruotare il perno eccessivamente in senso orario, altrimenti si compromette il funzionamento ineccepibile del meccanismo di apertura.

ENGLISH

To open, press against the door/drawer front. The pin in the opening mechanism sticks out. By turning the pin you can adjust the distance between the front and the unit.

Please note: Do not turn the pin too far clockwise, as this will prevent the opening mechanism from working properly.

DANSK

Tryk på døren/skuffefronten for at åbne. Tappen på åbningsmekanismen springer automatisk frem. Du kan nu indstille afstanden mellem fronten og korpuset ved at dreje på tappen.

OBS: Undgå at dreje tappen for langt med uret, da det vil medføre, at åbningsmekanismen ikke længere fungerer rigtigt.

SVENSKA

För att öppna, tryck mot dörr-/lådfronten. Då hoppar öppningsmekanismens stift ut. Genom att vrida på stiftet ställer du in frontens avstånd till stommen.

Observera: Vrid inte stiftet för långt medsols eftersom öppningsmekanismen då inte längre fungerar korrekt.

ČESKY

Pro otevření zatlačte na dvířka/přední frontu zásuvky. Kolík otevřacího mechanismu vyskočí. Otáčením kolíku lze nastavit odstup mezi korpusem a přední frontou.

Pozor: Neotáčejte kolíkem příliš daleko ve směru hodinových ručiček, protože otevřací mechanismus pak už nebude bez závady fungovat.

POLSKI

W celu otwarcia nacisnąć na drzwi/front szuflady. Trzpień mechanizmu otwierania wysuwa się. Obracając ten trzpień, można wyregulować odstęp między korpusem a frontem mebla.

Uwaga: Nie należy obracać trzpienia zbyt daleko w kierunku zgodnym z ruchem wskazówek zegara, gdyż mechanizm otwierania nie będzie wówczas działał prawidłowo.

SLOVENSKY

Pri otváraní zatlačte na dvierka/prednú časť zásuvky. Kolík na otváracom mechanizme sa vysunie. Otáčaním kolíka môžete nastaviť odstup medzi korpusedom a prednou časťou.

Pozor: Neotáčajte kolíkom príliš ďaleko v smere pohybu hodinových ručičiek, pretože inak otvárací mechanizmus nebude fungovať bezproblémovo.

MAGYAR

A kinyitáshoz nyomja meg az ajtó/fiók elejét. A nyitómechanika pecké előugrik. A pecek elforgatásával beállítható a bútortest és a frontoldal közötti távolság.

Vigyázat: A pecket ne forgassa el túlságosan az óramutató járásával megegyező irányba, különben a nyitómechanika nem fog kifogástalanul működni.

TÜRKÇE

Açmak için kapağıın/çekmecenin ön kısmına bastırın. Açma mekanizmasının pimi öne sıçrar. Pimi döndürmek suretiyle ön bölümin gövdeye olan mesafesini ayarlayabilirsiniz.

Dikkat: Pimi saat yönünde çok fazla döndürmeyin, aksi halde açma mekanizması artık sorunsuzca çalışmaz.

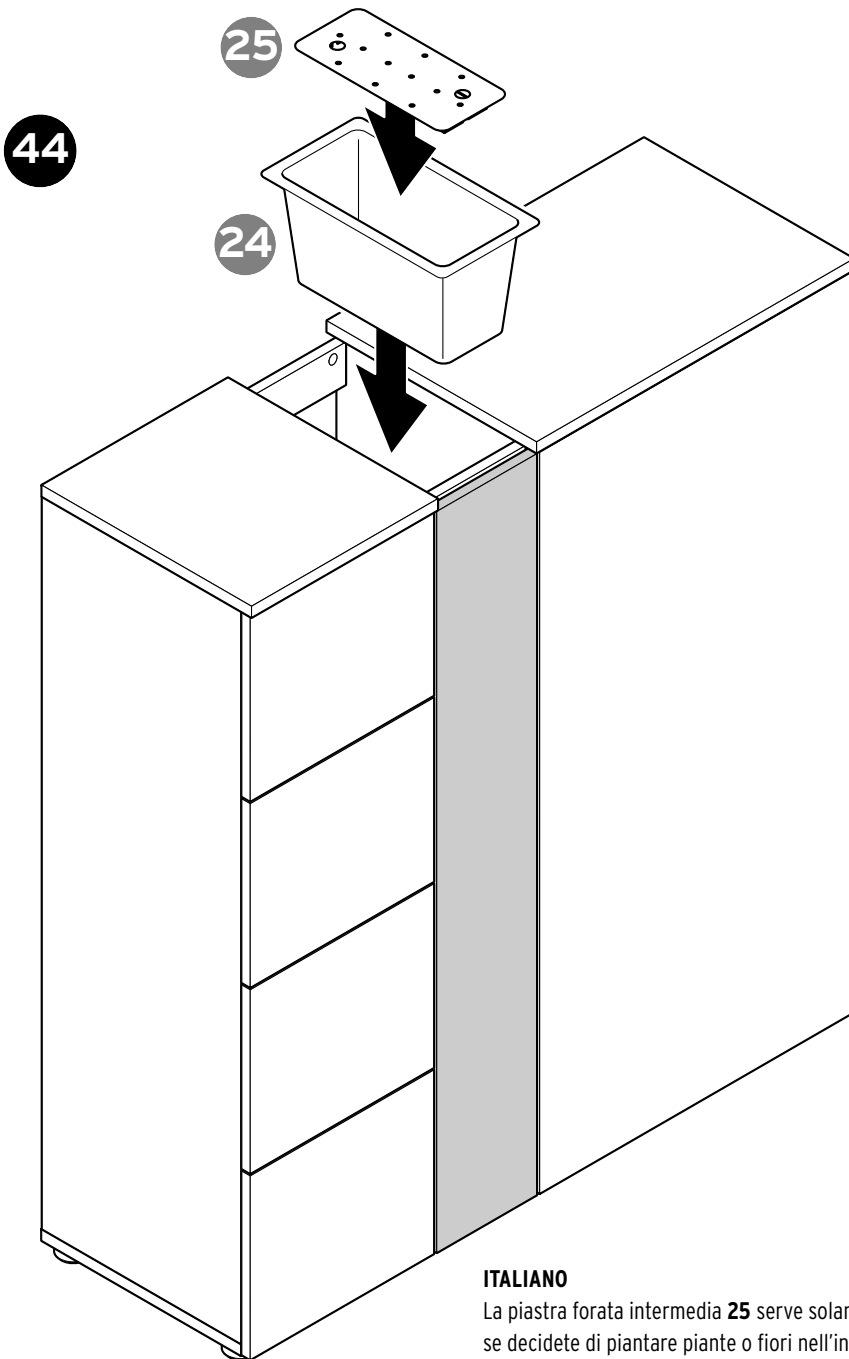

DEUTSCH

Der Zwischenboden **25** ist nur erforderlich, wenn Sie den Kunststoff-Einsatz **24** bepflanzen wollen. Der Einsatz kann zusätzlich mit einem Wasserstandsanzeiger (nicht im Lieferumfang enthalten) ausgerüstet werden. Bei Verwendung als Aufbewahrungsfach für Zeitschriften o.Ä. lassen Sie den Zwischenboden **25** einfach weg.

FRANÇAIS

Le fond intermédiaire **25** n'est utile que si vous voulez planter l'insert plastique **24**. Vous pouvez également compléter l'insert par un indicateur de niveau d'eau (non fourni). Si vous l'utilisez comme compartiment pour ranger des magazines ou autres, vous n'avez pas besoin du fond intermédiaire **25**.

ITALIANO

La piastra forata intermedia **25** serve solamente se decidete di piantare piante o fiori nell'inserto in plastica **24**. L'inserto può inoltre essere munito di un indicatore del livello dell'acqua (non compreso nella fornitura). Qualora l'inserto venga utilizzato come vano per riporre riviste ecc. non occorre inserire la piastra forata intermedia **25**.

ENGLISH

The perforated shelf **25** is only necessary if you intend to grow plants in the plastic insert **24**. The insert can also be equipped with a water level gauge (not included in delivery). If using as a storage compartment for newspapers, etc., you do not need to insert the perforated shelf **25**.

DANSK

Mellemdelen **25** skal kun bruges, hvis du ønsker at anvende plastelementet **24** til planter. Plastelementet kan også suppleres med en vandstandsmåler (ikke omfattet af leverancen). Hvis rummet skal bruges til at opbevare tidskrifter e.l., skal mellemdelen **25** ikke bruges.

SVENSKA

Mellanbotten **25** behövs bara om du vill plantera i plastinsatsen **24**. Insatsen kan utrustas med en vattennivåmätare (medföljer ej). Om du använder utrymmet som förvaringsfack för tidskrifter eller liknande monterar du inte in mellanbotten **25**.

ČESKY

Mezidno **25** je potřebné jen tehdy, když budete chtít do plastové vložky **24** zasadit květiny. Vložku můžete navíc vybavit také ukazatelem stavu vody (není součástí balení). Když budete plastovou vložku používat jako přihrádku na ukládání časopisů apod., mezidno **25** do ní nevkládejte.

POLSKI

Dno pośrednie **25** wymagane jest tylko w przypadku, gdy plastikowy wkład **24** ma zostać obsadzony roślinami. Wkład można dodatkowo wyposażyć we wskaźnik poziomu wody (poza zakresem dostawy). W przypadku wykorzystania jako schowek do przechowywania gazet/czasopism itp. dno pośrednie **25** nie ma zastosowania.

SLOVENSKY

Dierkované dno **25** je potrebné len v prípade, ak sa rozhodnete plastovú vložku **24** osadiť rastlinami. Vložku môžete dodatočne doplniť o ukazovateľ stavu vody (nie je súčasťou balenia). Pri použití ako odkladací priečinok na časopisy a pod. dierkované dno **25** jednoducho vynechajte.

MAGYAR

A **25.** számú köztes aljra csak akkor lesz szüksége, ha a **24.** számú műanyag betétbe növényt szeretne ültetni. A betétbe beszerelhet egy vízintjelzőt (nem tartozék) is. Ha a tárolórekeszként használja újságok vagy hasonlók számára, akkor egyszerűen hagyja el a **25.** számú köztes aljat.

TÜRKÇE

25 no'lu ara taban sadece **24** no'lu plastik parçaya bitki ekekseniz gereklidir. Parça ayrıca bir su seviyesi göstergesi (teslimat kapsamında bulunmaz) ile donatılabilir. Dergi vb. için eşya bölmesi olarak kullanılmasında **25** no'lu ara tabanı kullanmanıza gerek yoktur.

Ohne Kunststoff-Einsatz | Sans insert plastique | Senza inserto in plastica | Without plastic insert
Uden plastelement | Utan plastinsats | Bez plastové vložky | Bez plastikowego wkładu
Bez plastovej vložky | Műanyag betét nélkül | Plastik parça olmadan

45

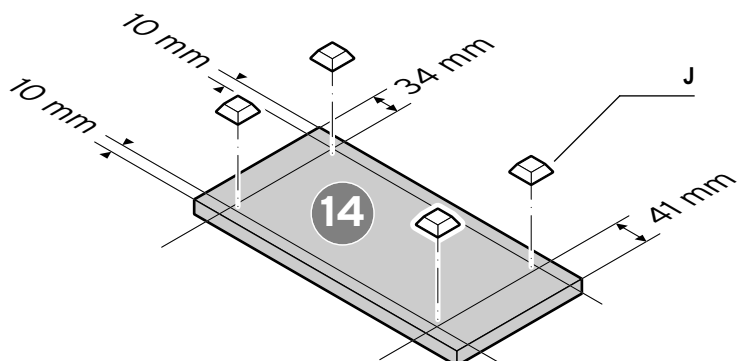

46

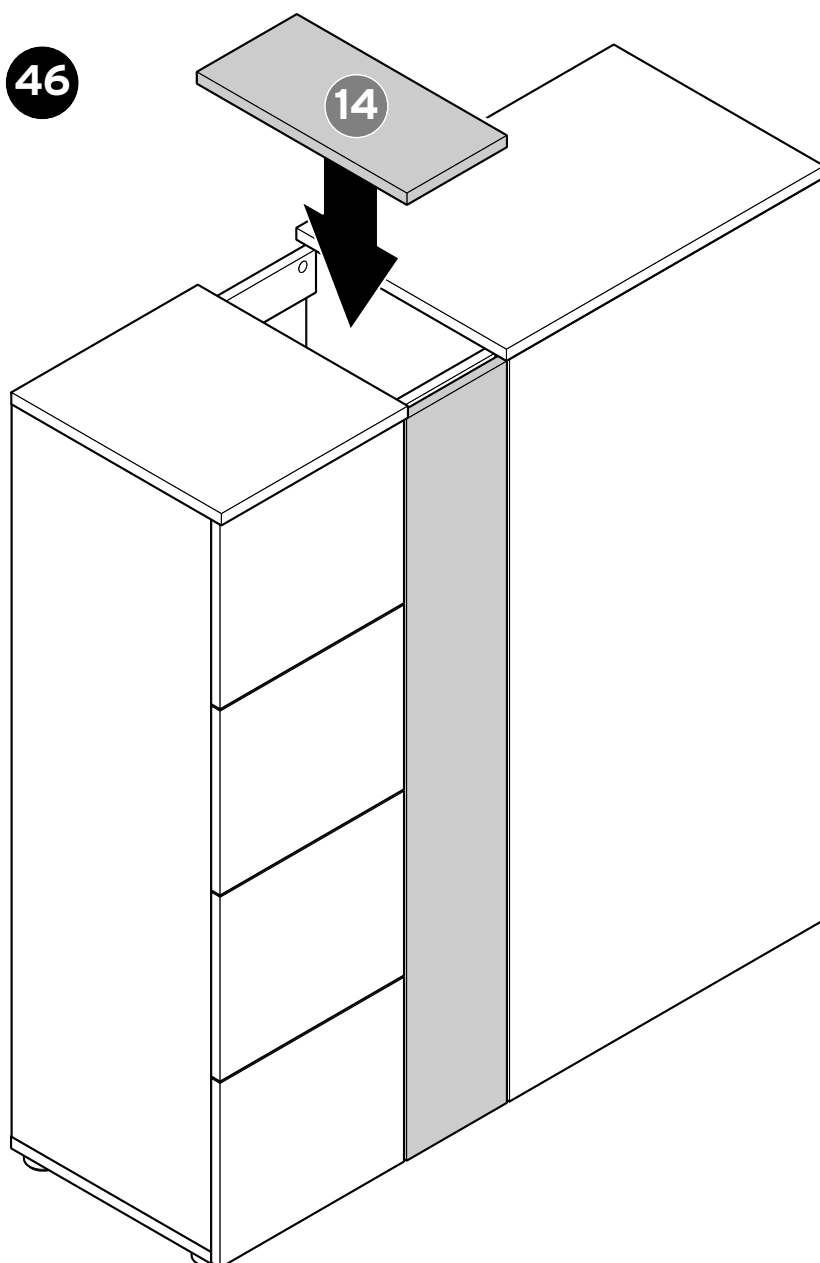

DEUTSCH

Wenn Sie den Kunststoff-Einsatz **24** nicht verwenden wollen, verschließen Sie das offene Fach mit der Abdeckplatte **14**.

FRANÇAIS

Si vous ne souhaitez pas utiliser l'insert plastique **24**, fermez le compartiment ouvert avec la plaque de recouvrement **14**.

ITALIANO

Se non desiderate utilizzare l'inserto in plastica **24**, il vano aperto può essere chiuso con il pannello di copertura **14**.

ENGLISH

If you do not want to use the plastic insert **24**, close the open compartment with the covering panel **14**.

DANSK

Hvis du ikke ønsker at bruge plastelementet **24**, skal du tildække det åbne rum med dækladen **14**.

SVENSKA

Om du inte vill använda plastinsatsen **24** täcker du över det öppna utrymmet med täckplattan **14**.

ČESKY

Když nebudete chtít používat plastovou vložku **24**, zavřete otevřenou přihrádku krycí deskou **14**.

POLSKI

Jeśli plastikowy wkład **24** nie jest używany, zamknąć otwartą szafkę od góry płytą **14**.

SLOVENSKY

Ak nehcete použíť plastovú vložku **24**, zakryte otvorený priečinok krycou doskou **14**.

MAGYAR

Ha a **24**. számú műanyag betétet nem szeretné használni, akkor zárja le a nyitott rekeszt a **14**. számú fedőlappal.

TÜRKÇE

24 no'lu plastik parçayı kullanmak istemezseniz açık bölmeyi **14** no'lu kapakla kapatın.

Die folgenden Ersatzteile sind bestellbar | Les pièces de rechange suivantes peuvent être commandées

È possibile ordinare i seguenti pezzi di ricambio | The following replacement parts can be ordered

Følgende reservedele fås på bestilling | Føljande reservdelar kan beställas

Následující náhradní díly lze objednat | Istnieje możliwość zamówienia następujących części produktu

Nasledovné náhradné dielce je možné objednať | A következő pótalkatrészeket lehet megrendelni

Aşağıdaki yedek parçalar sipariş edilebilir

1	5024992	A	5025247	S1	5025268
2	5024993	B	5025248	S2	5025269
3	5024994	C	5025249	S3	5025270
4	5024995	D	5025250	S4	5025271
5	5024996	E	5025251	S5	5025272
6	5024997	F	5025252	S6	5025273
7	5024998	G	5025253	S7	5025274
8	5024999	H	5025254	S8	5025275
9	5025230	I	5025255	S9	5025276
10	5025231	J	5025256	S10	5025277
11	5025232	K	5025257		
12	5025233	L	5025258		
13	5025234	M	5025259		
14	5025235	O	5025260		
15	5025236	P	5025261		
16	5025237	Q	5025262		
17	5025238	R	5025263		
18	5025239	S	5025264		
19	5025240	T	5025265		
20	5025241	U	5025266		
21	5025242	V	5025267		
22	5025243				
23	5025244				
24	5025245				
25	5025246				

de Wünschen Sie weitere Produktinformationen? Möchten Sie Zubehör bestellen? Haben Sie Fragen zur Service-Abwicklung? Dann rufen Sie bitte unsere **Tchibo Kundenberatung** an. Fehlt trotz sorgfältiger Prüfung ein Teil oder ist es auf dem Transport beschädigt worden? Dann können Sie es unter der angegebenen Rufnummer bei uns nachbestellen. Halten Sie hierfür die jeweilige Ersatzteil-Bestellnummer bereit.

Deutschland:

☎ 0800 - 334 49 95

(kostenfrei)

Montag - Sonntag
(auch an Feiertagen)
von 8.00 bis 22.00 Uhr
E-Mail: service@tchibo.de

Österreich:

☎ 0800 - 711 020 012

(kostenfrei)

Montag - Sonntag
(auch an Feiertagen)
von 8.00 bis 22.00 Uhr
E-Mail: service@tchibo.at

Schweiz:

☎ 0800 - 22 44 44

(kostenfrei)

Montag - Sonntag
(auch an Feiertagen)
von 7.00 bis 22.00 Uhr
E-Mail: service@tchibo.ch

fr Si vous souhaitez un complément d'information, si vous voulez commander des accessoires ou si vous avez des questions sur le service après-vente, appelez le **service client Tchibo**. Si, en dépit du contrôle soigneux effectué, une pièce devait manquer ou avoir été endommagée pendant le transport, vous pouvez la commander en appelant le numéro de téléphone indiqué. Ayez à portée de main la référence de la pièce de rechange que vous voulez commander.

Suisse:

☎ 0800 - 22 44 44

(gratuit)

Du lundi au dimanche
(y compris les jours fériés)
de 7 h à 22 h
Courriel: service@tchibo.ch

it Per informazioni sui prodotti, ordinazioni di accessori o qualsiasi altra domanda relativa alle procedure di servizio, non esitate a contattare il nostro **servizio clienti Tchibo**. In seguito ad un controllo accurato, alcuni componenti risultano mancanti o danneggiati durante il trasporto? È possibile ordinarli nuovamente al numero di telefono indicato. Tenete pronto a tal fine il rispettivo numero d'ordine dei pezzi di ricambio.

Swizzera:

☎ 0800 - 22 44 44

(gratuito)

Telefono solo in tedesco e francese
Da lunedì a domenica
(anche nei giorni festivi)
dalle 7:00 alle 22:00
E-mail: service@tchibo.ch

en If you would like additional product information, to order accessories, or if you have any questions about service procedures, please contact the **Tchibo Customer Care Department** at the following e-mail address:

service@tchibo.de

If, despite careful examination, you still find a part is missing or has been damaged during transport, you can also order it via the same e-mail address. Please have the necessary replacement part number at hand.

da Har du brug for yderligere produktinformationer? Ønsker du at bestille tilbehør? Har du spørgsmål vedrørende servicehåndtering?

Så er du velkommen til at ringe til **Tchibos kundeservice**. Mangler der trods omhyggelig kontrol en komponent, eller er der opstået skader under transporten? Så kan du bestille de manglende dele på nedenstående telefonnummer. Husk at have bestillingsnummeret for den pågældende reservedel parat.

Danmark

☎ +45 80 25 30 78

(gratis)

Mandag - fredag
fra kl. 8.00 - 18.00
E-mail: service@tchibo.dk

sv Vill du ha mer produkt-information? Vill du beställa tillbehör? Har du frågor om vår service? Då är du välkommen att ringa **Tchibos kundservice**. Saknas det trots våra noggranna kontroller en del, eller har den blivit skadad under transporten? Då kan du beställa den av oss via det angivna telefonnumret. Var beredd att ange reservdelens beställningsnummer.

Sverige

☎ +46 200 753 737

(kostnadsfritt)

Måndag - fredag
Mellan kl. 8.00 - 18.00
e-post: service@tchibo.se

cs Pokud potřebujete další informace o výrobku, chcete objednat příslušenství nebo máte nějaké dotazy k provádění servisu, zavolejte prosím do našeho **základního servisu Tchibo**. Pokud by i přes pečlivou kontrolu nějaký díl chyběl nebo se poškodil během dopravy, můžete si ho u nás dodatečně objednat na níže uvedeném telefonním čísle. K tomuto účelu mějte připravené objednávací číslo potřebného náhradního dílu.

Česká republika:

☎ 800 900 826

(zdarma)

pondělí - pátek 8.00 - 20.00 hod.
sobota 8.00 - 16.00 hod.
e-mail: service@tchibo.cz

pl Aby uzyskać dokładniejsze informacje o produkcie, zamówić akcesoria lub uzyskać odpowiedzi na pytania dotyczące usług serwisowych, prosimy skontaktować się z **Linia Obsługi Klienta**. Jeśli pomimo starannej kontroli jakości brakuje w zestawie jakiejś części lub jakiś element uległ uszkodzeniu podczas transportu, możliwe jest uzupełnienie zamówienia pod podanym numerem telefonu. W tym celu należy przygotować odpowiedni numer zamówienia pojedynczej części produktu.

Polska:

☎ 801 655 113

(z telefonów stacjonarnych opłata jak za połączenia lokalne, z telefonów komórkowych wg taryfy danego operatora)

Od poniedziałku do niedzieli
w godz. 08.00 - 22.00
e-mail: service@tchibo.pl

sk Želáte si ďalšie informácie o výrobku? Máte otázku k fungovaniu servisu? Chýba vám napriek dôkladnej kontrole niektorý dielce alebo došlo k jeho poškodeniu pri transporte? V takom prípade výrobok reklamujte cez distribútora, u ktorého ste ho zakúpili (filiálka či internetový obchod). V prípade otázok si pripravte číslo výrobku. V prípade potreby náhradného dielca si pripravte príslušné objednávacie číslo náhradného dielca.

hu Szeretne többet megtudni a termékről? Kérdése lenne a garancia lebonyolításával kapcsolatban? A szigorú ellenőrzés ellenére is hiányzik egy alkatrész, vagy a termék a szállítási folyamat során megsérült?

Kérjük, nyújtsa be garanciaigényét ott, ahol a terméket megvásárolta (üzlet vagy webáruház). Kérjük, őrizze meg a termék cikkszámát és a vásárlást igazoló blokkot, és kérdés esetén tartsa készenlétben. Ha pótalkatrészre van szüksége, kérjük keresse ki az ahhoz tartozó megrendelési számot is.

tr Ürün hakkında ayrıntılı bilgi mi istiyorsunuz?

Aksesuar mı sipariş etmek istiyorsunuz? Teknik destek ile ilgili sorularınız mı var? Lütfen Tchibo Müşteri Hizmetlerini arayın. Herhangi bir parça eksik veya nakliye sırasında hasar mı oluşmuş? Eksik ve hasar için belirtilen numarayı arayabilir ve yedek parça sipariş edebilirsiniz. Bunun için ilgili yedek parça sipariş numarasını hazır bulundurun.

Tchibo Türkiye

Teknik Destek Hattı

☎ 444 2 826

Tchibo Müşteri Hizmetleri çalışma saatleri hafta içi 09:00 - 19:00 saatleri arasındadır.

Artikelnummer | Référence | Codice articolo
Product number | Varenummer | Artikelnummer
Číslo výrobku | Numer artykułu | Číslo výrobku
Cikkszám | Ürün numarası: 369 845